



# Doppelwandkabinen Cabines à doubles parois



# Unsere Produktpalette

## Nos produits

Stahlrohr- und Gittermasten  
Pylônes en tubes d'acier et treillis



Grossraumkabinen (LGK)  
Grandes cabines (LGK)



Aluminium-Teleskopmasten  
Mâts télescopiques en aluminium



Sende- und Empfangsantennen  
Antennes de réception et d'émission



Sicherheitstechnik  
Technique de sécurité

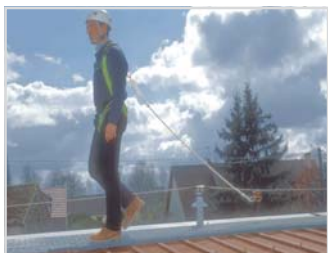

Persönliche Schutzausrüstung  
Équipement de protection individuel



# Unsere Produktpalette Nos produits

Gehäusetechnik (Stahl und Edelstahl)  
Armoires électrique (en acier et en inox.)

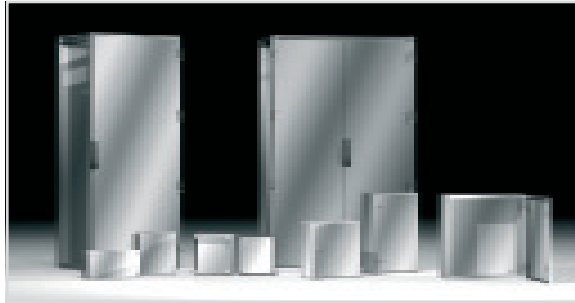

Brüstungs-, Boden- und Unterflurkanäle und  
Bodendosen  
Canaux d'allège et canaux de sol et  
boîte de sol

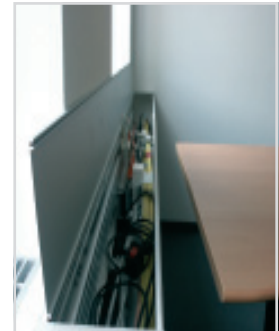
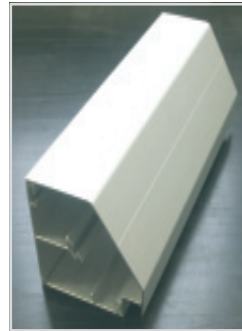

Aluminium-Doppelwandkabinen  
Cabines à doubles parois en aluminium



Normschienen und Normteile  
Rails normalisés et pièces normalisées



Schulungen Sicherheitstechnik  
Cours pour travailler en sécurité sur les mâts



Schweizerischer Elektrotechnischer Verein  
 Association Suisse des Electriciens  
 Associazione Svizzera degli Elettrotecnici  
 Swiss Electrotechnical Association

## Zertifikat © SEV

Prüfungsbestätigung für Nachweis nach NEV/VEMV und EU/EWR

Zertifikat Ref.Nr. CH-03-IK-0297.ZA1.A  
Seite 1 von 1

CERTIFEL	
Produkt	Leergehäuse für Niederspannungsschaltgerätekombinationen
Auftraggeber	Letrona AG, Schulstrasse 22 CH - 9504 Frittschen
Hersteller	Letrona AG, Schulstrasse 22 CH - 9504 Frittschen
Fertigungsstätte	Letrona AG, Schulstrasse 22 CH - 9504 Frittschen
Handelsmarke (Warenzeichen)	Letrona
Typ/Modell	LKS, LKSA, LKE, LKEZ, LKW, LKM
Nenndaten	Freiluftaufstellung, IP55, IK08
Zusätzliche Angaben	---
Normen Sicherheitstechnik	EN 50298:98
Normen EMV	---
Andere Normen	---

Das Produkt wurde nach den oben aufgeführten normativen Dokumenten geprüft. Es kann angenommen werden, dass damit der Nachweis erbracht wurde um den Anforderungen der Schweizer Behörden (NEV/VEMV) und den Europäischen Direktiven (EU/EWR) zu genügen.

Die Prüfergebnisse sind in folgenden Bericht-Nummern festgehalten:  
 03-IK-0297.01 + .02 + .03

**Schweizerischer Elektrotechnischer Verein**

*F. Beglinger*  
 Fritz Beglinger  
 Zertifizierung Produkte

Fehraltorf, den 03.11.2003

Schweizerischer Elektrotechnischer Verein  
 Luppenstrasse 1, CH-8320 Fehraltorf, Tel. +41 (0)1 956 11 11, Fax +41 (0)1 956 11 22, E-Mail: sev@sev.ch  
 Association Suisse des Electriciens  
 Ch. de Momes 3, CH-1003 Lausanne, Tel. +41 (0)21 312 66 96, Fax +41 (0)21 320 00 96, E-Mail: asa.romand@sev.ch  
 SEV (Hong Kong) Ltd.  
 Unit 1242, Hitec, 1 Trademart Drive, Kowloon Bay, Kowloon, Hong Kong, Tel. +852 2191 2038, Fax +852 2191 3616, E-Mail: sev.hkg@compuserve.com

Alle Modelle unserer Aluminium-Doppelwandkabinen sind IP 55 geprüft und zertifiziert. Ausführung mit Bodenplatte und abgedichtetem Dach.

### IP 55

- Schutz gegen Staub (keine schädlichen Rückstände)
- Schutz gegen Strahlwasser aus allen Richtungen

### Schutzart IK08

Aufprallkraft 5.00 Joule

Schweizerischer Elektrotechnischer Verein  
 Association Suisse des Electriciens  
 Associazione Svizzera degli Elettrotecnici  
 Swiss Electrotechnical Association

## Certificat © SEV

Confirmation d'épreuve pour la preuve conformément à OMBT/OCEM et EU/ EEE

CERTIFEL Certificat réf.no. CH-03-IK-0297.ZA1.A  
page 1 de 1

Produit	Enveloppes destinées aux ensembles d'appareillage à basse tension
Requérant	Letrona AG, Schulstrasse 22 CH - 9504 Friltschen
Fabricant	Letrona AG, Schulstrasse 22 CH - 9504 Friltschen
Usine	Letrona AG, Schulstrasse 22 CH - 9504 Friltschen
Marque de fabrique	Letrona
Réf. de type/modèle	LKS, LKSA, LKE, LKEZ, LKW, LKM
Données nominales	Ensemble pour installation à l'extérieur
Information complémentaires	---
Normes de sécurité	EN 50298:98
Normes CEM	---
Autres normes	---

Le produit a été éprouvé selon les documentations normalisées susmentionnées. Il est admis que la preuve a été produite pour suffire la demande de l'autorités Suisses (OMBT / OCEM) et EU / EEE (directive)

Les résultats d'épreuve sont évident dans les numéro de rapports:  
 03-IK-0297.01 + .02 + .03

**Association Suisse des Electriciens**

*M. Roschmann*  
 Hans Roschmann  
 Certification Produits

SCES 035  
 (EN 45011)  
 Fehraltorf, le 11.11.2003

Schweizerischer Elektrotechnischer Verein  
 Luppenstrasse 1, CH-8320 Fehraltorf, Tel. +41 (0)1 956 11 11, Fax +41 (0)1 956 11 22, E-Mail: sev@sev.ch  
 Association Suisse des Electriciens  
 Ch. de Marnes 3, CH-1003 Lausanne, Tel. +41 (0)21 312 66 96, Fax +41 (0)21 320 00 96, E-Mail: ase.romandie@sev.ch  
 SEV (Hong Kong) Ltd.  
 Unit 1242, Hitec, 1 Trademart Drive, Kowloon Bay, Kowloon, Hong Kong, Tel. +852 2191 2038, Fax +852 2191 3616, E-Mail: sev.hk@compuserve.com

Tous les modèles de nos cabines à doubles parois sont testés IP 55 et certifiés. Mise en oeuvre avec un fond et un toit étanche.

## IP 55

- Protection contre la poussière (pas de dépôt nuisible)
- Protection contre les jets d'eau venant de toutes les directions.

## Degré de protection IK08

Energie 5.00 joules

# verschiedene Ausführungen différents déclarations

---



Bild / Image	Beschreibung / Description	Seite / Page
	<p><b>LKS</b> Sockelkabine für die Montage auf bauseitigem Betonsockel.</p> <p>Cabine pour montage sur un socle en béton.</p>	10 - 13
	<p><b>LKSA</b> Sockelkabine mit aushängbarer unterer Front.</p> <p>Cabine pour socle avec panneau frontal inférieur amovible.</p>	14 - 17
	<p><b>LKE</b> Kabine für Erdmontage.</p> <p>Cabine pour montage dans la terre.</p>	18 - 21
	<p><b>LKEZ</b> Kabine für Erdmontage, zweiteilig.</p> <p>Cabine en deux parties pour montage dans la terre.</p>	22 - 25
	<p><b>LKW</b> Kabine für Montage an einer Wand.</p> <p>Cabine pour montage mural.</p>	26 - 29
	<p><b>LKM</b> Kabine für Montage an einem Mast.</p> <p>Cabine pour montage sur un mât.</p>	30 - 33
	<p><b>Zeichnungsergänzungen</b> <b>Compléments de dessins</b></p>	34 - 35
	<p><b>Sonderausführungen</b> <b>Exécutions spéciales</b></p>	36 - 37
	<p><b>Zubehör</b> <b>Accessoires</b></p>	38
	<p><b>Allgemeine Verkaufsbedingungen</b> <b>Conditions générales de vente</b></p>	39

# Aluminium Doppelwandkabinen

## Cabines à doubles parois en aluminium

- Leicht und stabil.
  - Verschiedene Standard-Lagergrößen.
  - Breites Zubehörsortiment.
  - Viele Um- und Ausbaumöglichkeiten.
  - Auf Wunsch nach IP55 lieferbar.
  - Größere Abmessungen als im Prospekt sind ebenfalls lieferbar.
- Stabilité et légèreté.
  - Différentes grandeurs standard en stock.
  - Vaste assortiment d'accessoires.
  - Nombreuses possibilités de transformation et d'aménagement.
  - Sur demande en IP55 livrable.
  - De plus grandes mesures que la dans le catalogue sont aussi livrable.



LKS mit Kabeleinführung seitlich und 19" Festeinbau.

LKS avec introduction de câbles latérale et montants 19" fixes.



LKS mit Aussenscharnier und Schienenrost, Türarretierung 180°.

LKS avec charnières extérieures et grille de montage. Arrêts de porte à 180°.



LKE, standard  
LKE, standard

# Aluminium Doppelwandkabinen Cabines à doubles parois en aluminium

## Optimaler Schutz für Ihre wertvollen Installationen

- Kondenswasserfrei
- Schutzart IP 55
- Blitzschlagsicher
- Elementbauweise
- Doppelwandsystem mit Doppeldach
- Optionale Be- und Entlüftung



## Protection optimale pour vos installations de valeur

- Absence de condensation
- Protection IP 55
- Protection contre la foudre
- Construction modulaire
- Toit à double paroi
- Aération et ventilation

# Masse LKS

## Dimensions LKS

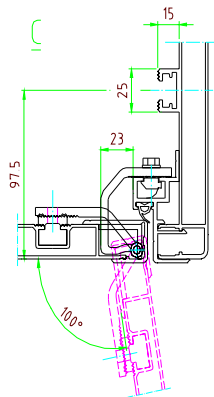
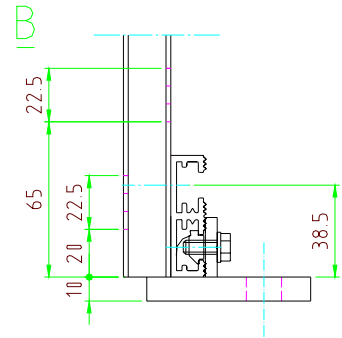
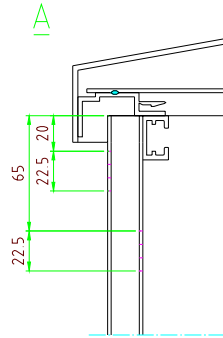
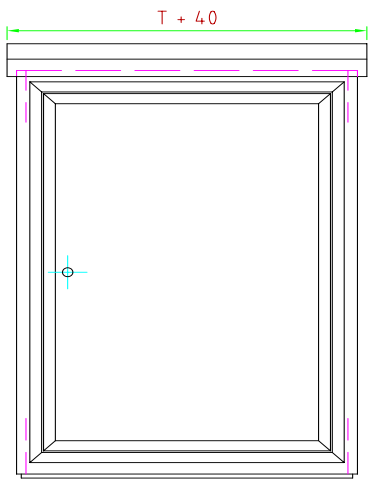

Tiefe	R
300	57
350	62
400	66
500	75
600	84
700	93
800	102
1000	120

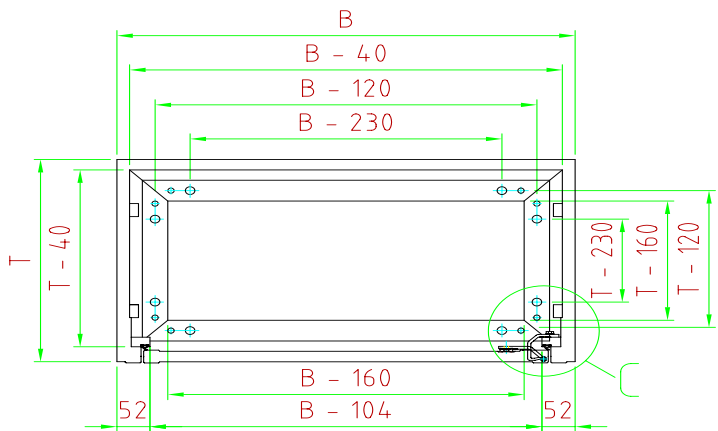
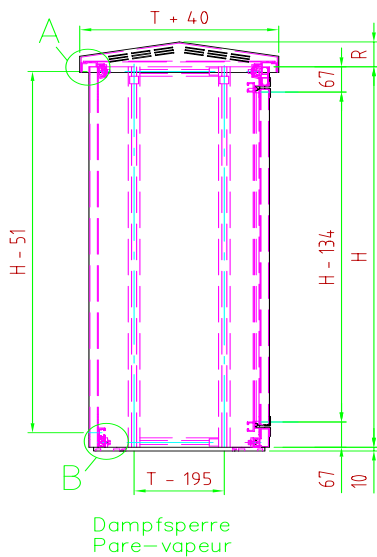

### Wichtigste Masse

Lichtmass Türe

H -134 mm  
B -104 mm

Lichtmass zwischen den integrierten Vertikalschienen  
Kabineninnenmasse

B -70 mm  
B -40 mm  
T -40 mm

Einbauschielen  
Lichtmass Tiefe  
Gesamthöhe  
mm

B -85 mm  
T -67,5 mm  
H + R + 10

### Principales cotes

Ouverture de porte

H -134 mm  
B -104 mm

Entre-axes des rails C intégrés  
Dimensions intérieures

B -70 mm  
B -40 mm  
T -40 mm

Rails de montage  
Profondeur utile  
Hauteur totale

B -85 mm  
T -67,5 mm  
H + R + 10 mm

# LKS Standardausführung LKS Exécution standard

## Beschreibung

Kabine in Elementbauweise aus Aluminium-Doppelwandprofilen mit Giebeldach (Dach und Wände belüftet) für Sockelmontage. Ausgerüstet mit integrierten Raster-C-Schienen und Dampfsperre. Kabine für Sockelmontage über Terrain.



## Standardausführung

### Türen

Bis Kabinenbreite 1'000 mm einflügelig, ab 1'100 mm zweiflügelig, Türflügel demontierbar, Türscharnier verstellbar, Öffnungswinkel 100°, mit Arretierung, rechts gebandet (Umbandung möglich).

### Schliessung

Bis Türhöhe 1'000 mm KABA-Zylinder und Riegel, ab 1'100 mm mit Stangenschloss. Türarretierung WEPEWE.

### Schutzart

IP 54

### Beschichtung

Innen und aussen polyesterpulverbeschichtet, eingebrannt bei 200°C. RAL 7032 (kieselgrau)

## Description

Cabine modulaire en profilés d'aluminium à doubles parois et toit double (toit et parois aérés) pour montage sur socle. Avec rails C incorporés sur les parois de la cabine et pare-vapeur. Cabine pour montage sur socle.



## Exécution standard

### Portes

Jusqu'à une largeur de cabine de 1'000 mm à un battant, à partir de 1'100 mm à deux battants, démontables, charnières amovibles, angle d'ouverture 100°, avec arrêt.

### Fermeture

Jusqu'à une hauteur de porte de 1'000 mm, cylindre KABA à languette, dès 1'100 mm avec crémone. Arrêt de porte WEPEWE.

### Degré de protection

IP 54

### Revêtement

Intérieur et extérieur revêtus de poudre de polyester, recuit à 200°C. RAL 7032 (gris silex)

# Sockelkabine Typ LKS

## Cabines pour montage sur socle modèle LKS

### Tiefe 300 mm

#### Profondeur 300 mm

Höhe haut.	Breite, 1-flügelige Türe Largeur, porte à 1 battant			Breite, 2-flügelige Türe Largeur, porte à 2 battants			
	600	800	1000	1200	1400	1600	1800
600	LKS 60-60-30 2900084 24 kg	LKS 80-60-30 2900164 30 kg	LKS 100-60-30 2900244 35 kg	LKS 120-60-30 2900324 41 kg	LKS 140-60-30 2900404 47 kg	LKS 160-60-30 2900484 52 kg	LKS 180-60-30 2900564 58 kg
800	LKS 60-80-30 2900088 29 kg	LKS 80-80-30 2900168 36 kg	LKS 100-80-30 2900248 43 kg	LKS 120-80-30 2900328 49 kg	LKS 140-80-30 2900408 56 kg	LKS 160-80-30 2900488 63 kg	LKS 180-80-30 2900568 70 kg
1000	LKS 60-100-30 2900092 34 kg	LKS 80-100-30 2900172 42 kg	LKS 100-100-30 2900252 50 kg	LKS 120-100-30 2900332 58 kg	LKS 140-100-30 2900412 66 kg	LKS 160-100-30 2900492 74 kg	LKS 180-100-30 2900572 81 kg
1200	LKS 60-120-30 2900096 39 kg	LKS 80-120-30 2900176 48 kg	LKS 100-120-30 2900256 57 kg	LKS 120-120-30 2900336 66 kg	LKS 140-120-30 2900416 75 kg	LKS 160-120-30 2900496 84 kg	LKS 180-120-30 2900576 93 kg
1400	LKS 60-140-30 2900100 44 kg	LKS 80-140-30 2900180 54 kg	LKS 100-140-30 2900260 64 kg	LKS 120-140-30 2900340 75 kg	LKS 140-140-30 2900420 85 kg	LKS 160-140-30 2900500 95 kg	LKS 180-140-30 2900580 105 kg
1600	LKS 60-160-30 2900104 49 kg	LKS 80-160-30 2900184 61 kg	LKS 100-160-30 2900264 72 kg	LKS 120-160-30 2900344 83 kg	LKS 140-160-30 2900424 94 kg	LKS 160-160-30 2900504 105 kg	LKS 180-160-30 2900584 117 kg
1800	LKS 60-180-30 2900108 54 kg	LKS 80-180-30 2900188 67 kg	LKS 100-180-30 2900268 79 kg	LKS 120-180-30 2900348 91 kg	LKS 140-180-30 2900428 104 kg	LKS 160-180-30 2900508 116 kg	LKS 180-180-30 2900588 128 kg
2000	LKS 60-200-30 2900112 59 kg	LKS 80-200-30 2900192 73 kg	LKS 100-200-30 2900272 86 kg	LKS 120-200-30 2900352 100 kg	LKS 140-200-30 2900432 113 kg	LKS 160-200-30 2900512 127 kg	LKS 180-200-30 2900592 140 kg

### Tiefe 350 mm

#### Profondeur 350 mm

Höhe haut.	Breite, 1-flügelige Türe Largeur, porte à 1 battant			Breite, 2-flügelige Türe Largeur, porte à 2 battants			
	600	800	1000	1200	1400	1600	1800
600	LKS 60-60-35 2900964 26 kg	LKS 80-60-35 2901044 31 kg	LKS 100-60-35 2901124 37 kg	LKS 120-60-35 2901204 43 kg	LKS 140-60-35 2901284 49 kg	LKS 160-60-35 2901364 54 kg	LKS 180-60-35 2901444 60 kg
800	LKS 60-80-35 2900968 31 kg	LKS 80-80-35 2901048 38 kg	LKS 100-80-35 2901128 45 kg	LKS 120-80-35 2901208 52 kg	LKS 140-80-35 2901288 59 kg	LKS 160-80-35 2901368 65 kg	LKS 180-80-35 2901448 72 kg
1000	LKS 60-100-35 2900972 36 kg	LKS 80-100-35 2901052 44 kg	LKS 100-100-35 2901132 52 kg	LKS 120-100-35 2901212 60 kg	LKS 140-100-35 2901292 68 kg	LKS 160-100-35 2901372 76 kg	LKS 180-100-35 2901452 84 kg
1200	LKS 60-120-35 2900976 42 kg	LKS 80-120-35 2901056 51 kg	LKS 100-120-35 2901136 60 kg	LKS 120-120-35 2901216 69 kg	LKS 140-120-35 2901296 78 kg	LKS 160-120-35 2901376 87 kg	LKS 180-120-35 2901456 96 kg
1400	LKS 60-140-35 2900980 47 kg	LKS 80-140-35 2901060 57 kg	LKS 100-140-35 2901140 67 kg	LKS 120-140-35 2901220 78 kg	LKS 140-140-35 2901300 88 kg	LKS 160-140-35 2901380 98 kg	LKS 180-140-35 2901460 108 kg
1600	LKS 60-160-35 2900984 52 kg	LKS 80-160-35 2901064 64 kg	LKS 100-160-35 2901144 75 kg	LKS 120-160-35 2901224 86 kg	LKS 140-160-35 2901304 98 kg	LKS 160-160-35 2901384 109 kg	LKS 180-160-35 2901464 120 kg
1800	LKS 60-180-35 2900988 58 kg	LKS 80-180-35 2901068 70 kg	LKS 100-180-35 2901148 83 kg	LKS 120-180-35 2901228 95 kg	LKS 140-180-35 2901308 108 kg	LKS 160-180-35 2901388 120 kg	LKS 180-180-35 2901468 133 kg
2000	LKS 60-200-35 2900992 63 kg	LKS 80-200-35 2901072 77 kg	LKS 100-200-35 2901152 90 kg	LKS 120-200-35 2901232 104 kg	LKS 140-200-35 2901312 117 kg	LKS 160-200-35 2901392 131 kg	LKS 180-200-35 2901472 145 kg

# Sockelkabine Typ LKS

## Cabines pour montage sur socle modèle LKS

**Tiefe**  
**Profondeur 400 mm**

Höhe haut.	Breite, 1-flüglige Türe Largeur, porte à 1 battant			Breite, 2-flüglige Türe Largeur, porte à 2 battants			
	600	800	1000	1200	1400	1600	1800
600	LKS 60-60-40 2901844 27 kg	LKS 80-60-40 2901924 33 kg	LKS 100-60-40 2902004 39 kg	LKS 120-60-40 2902084 45 kg	LKS 140-60-40 2902164 51 kg	LKS 160-60-40 2902244 57 kg	LKS 180-60-40 2902324 63 kg
800	LKS 60-80-40 2901848 33 kg	LKS 80-80-40 2901928 40 kg	LKS 100-80-40 2902008 47 kg	LKS 120-80-40 2902088 54 kg	LKS 140-80-40 2902168 61 kg	LKS 160-80-40 2902248 68 kg	LKS 180-80-40 2902328 75 kg
1000	LKS 60-100-40 2901852 39 kg	LKS 80-100-40 2901932 47 kg	LKS 100-100-40 2902012 55 kg	LKS 120-100-40 2902092 63 kg	LKS 140-100-40 2902172 71 kg	LKS 160-100-40 2902252 79 gk	LKS 180-100-40 2902332 87 kg
1200	LKS 60-120-40 2901856 44 kg	LKS 80-120-40 2901936 53 kg	LKS 100-120-40 2902016 63 kg	LKS 120-120-40 2902096 72 kg	LKS 140-120-40 2902176 81 kg	LKS 160-120-40 2902256 90 kg	LKS 180-120-40 2902336 100 kg
1400	LKS 60-140-40 2901860 50 kg	LKS 80-140-40 2901940 60 kg	LKS 100-140-40 2902020 70 kg	LKS 120-140-40 2902100 81 kg	LKS 140-140-40 2902180 91 kg	LKS 160-140-40 2902260 102 kg	LKS 180-140-40 2902340 112 kg
1600	LKS 60-160-40 2901864 55 kg	LKS 80-160-40 2901944 67 kg	LKS 100-160-40 2902024 78 kg	LKS 120-160-40 2902104 90 kg	LKS 140-160-40 2902184 101 kg	LKS 160-160-40 2902264 113 kg	LKS 180-160-40 2902344 124 kg
1800	LKS 60-180-40 2901868 61 kg	LKS 80-180-40 2901948 74 kg	LKS 100-180-40 2902028 86 kg	LKS 120-180-40 2902108 99 kg	LKS 140-180-40 2902188 111 kg	LKS 160-180-40 2902268 124 kg	LKS 180-180-40 2902348 137 kg
2000	LKS 60-200-40 2901872 67 kg	LKS 80-200-40 2901952 80 kg	LKS 100-200-40 2902032 94 kg	LKS 120-200-40 2902112 108 kg	LKS 140-200-40 2902192 121 kg	LKS 160-200-40 2902272 135 kg	180-200-40 2902352 149 kg

**Tiefe**  
**Profondeur 500 mm**

Höhe haut.	Breite, 1-flüglige Türe Largeur, porte à 1 battant			Breite, 2-flüglige Türe Largeur, porte à 2 battants			
	600	800	1000	1200	1400	1600	1800
600	LKS 60-60-50 2902724 31 kg	LKS 80-60-50 2902804 37 kg	LKS 100-60-50 2902884 43 kg	LKS 120-60-50 2902964 49 kg	LKS 140-60-50 2903044 55 kg	LKS 160-60-50 2903124 61 kg	LKS 180-60-50 2903204 68 kg
800	LKS 60-80-50 2902728 37 kg	LKS 80-80-50 2902808 44 kg	LKS 100-80-50 2902888 51 kg	LKS 120-80-50 2902968 59 kg	LKS 140-80-50 2903048 66 kg	LKS 160-80-50 2903128 73 kg	LKS 180-80-50 2903208 80 kg
1000	LKS 60-100-50 2902732 43 kg	LKS 80-100-50 2902812 51 kg	LKS 100-100-50 2902892 60 kg	LKS 120-100-50 2902972 68 kg	LKS 140-100-50 2903052 77 kg	LKS 160-100-50 2903132 85 kg	LKS 180-100-50 2903212 93 kg
1200	LKS 60-120-50 2902736 49 kg	LKS 80-120-50 2902816 59 kg	LKS 100-120-50 2902896 68 kg	120-120-50 2902976 78 kg	LKS 140-120-50 2903056 87 kg	LKS 160-120-50 2903136 97 kg	LKS 180-120-50 2903216 106 kg
1400	LKS 60-140-50 2902740 55 kg	LKS 80-140-50 2902820 66 kg	LKS 100-140-50 2902900 76 kg	LKS 120-140-50 2902980 87 kg	LKS 140-140-50 2903060 98 kg	LKS 160-140-50 2903140 108 kg	LKS 180-140-50 2903220 119 kg
1600	LKS 60-160-50 2902744 61 kg	LKS 80-160-50 2902824 73 kg	LKS 100-160-50 2902904 85 kg	LKS 120-160-50 2902984 97 kg	LKS 140-160-50 2903064 108 kg	LKS 160-160-50 2903144 120 kg	LKS 180-160-50 2903224 132 kg
1800	LKS 60-180-50 2902748 68 kg	LKS 80-180-50 2902828 80 kg	LKS 100-180-50 2902908 93 kg	LKS 120-180-50 2902988 106 kg	LKS 140-180-50 2903068 119 kg	LKS 160-180-50 2903148 132 kg	LKS 180-180-50 2903228 145 kg
2000	LKS 60-200-50 2902752 74 kg	LKS 80-200-50 2902832 88 kg	LKS 100-200-50 2902912 102 kg	LKS 120-200-50 2902992 116 kg	LKS 140-200-50 2903072 130 kg	LKS 160-200-50 2903152 144 kg	LKS 180-200-50 2903232 158 kg

# Masse LKSA

## Dimensions LKSA

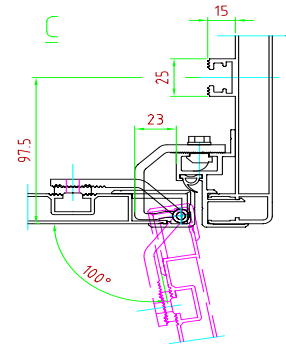
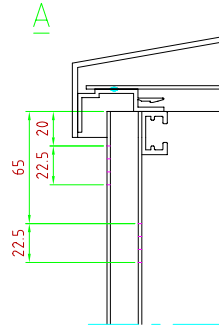
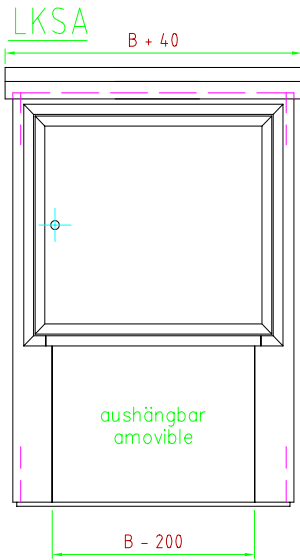

Tiefe Profondeur	R
300	57
350	62
400	66
500	75
600	84
700	93
800	102
1000	120

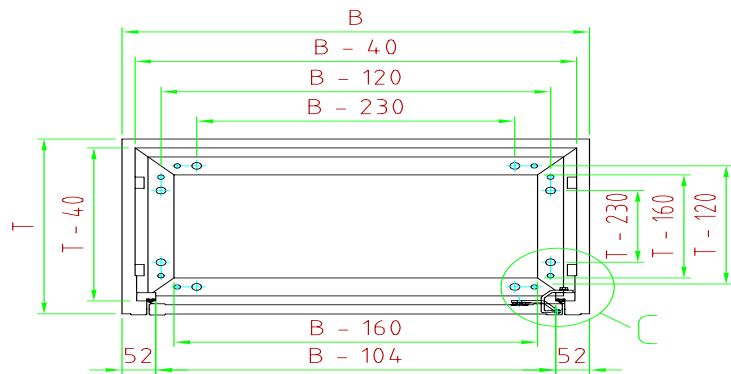
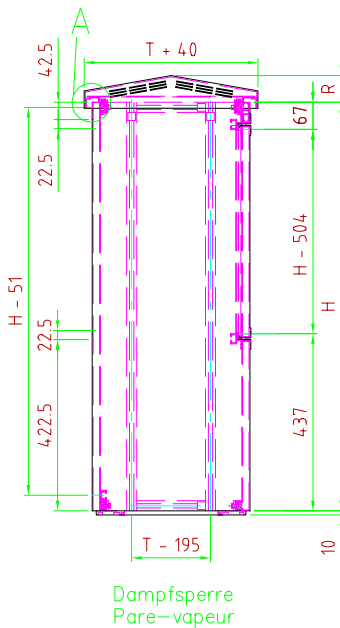

### Wichtigste Masse

Lichtmass Türe	H	-504 mm
	B	-104 mm
Lichtmass Aushängewand	B	-200 mm
Lichtmass zwischen den integrierten Vertikalschienen	B	-70 mm
Kabineninnenmasse	B	-40 mm
	T	-40 mm
Einbauschiene	B	-85 mm
Lichtmass Tiefe	T	-67,5 mm
Gesamthöhe	H + R + 10 mm	

Mindesthöhe für standardmässig aushängbare Front  
H = 1000 mm

### Principales cotes

Ouverture de porte	H	-504 mm
	B	-104 mm
Panneau frontal amovible, largeur	B	-200 mm
Entre-axes des rails C intégrés	B	-70 mm
Dimensions intérieures	B	-40 mm
	T	-40 mm
Rails de montage	B	-85 mm
Profondeur utile	T	-67,5 mm
Hauteur totale	H + R + 10 mm	

Hauteur min. de la cabine pour panneau frontal amovible H = 1'000 mm

# LKSA Standardausführung LKSA Exécution standard

## Beschreibung

Kabine in Elementbauweise aus Aluminium-Doppelwandprofilen mit Giebeldach (Dach und Wände belüftet) für Sockelmontage. Ausgerüstet mit integrierten Raster-C-Schienen, Dampfsperre und mit aushängbarer vorderer Front. Damit die aushängbare Front herausgenommen werden kann muss die Kabine mindestens 1'000 mm hoch sein. Ohne die aushängbare Front kann die Kabinenhöhe auch kleiner als 1'000 mm sein.



Spezielle Ausführung mit kürzerer Front.  
Exécution spéciale avec petit panneau frontal amovible.

## Description

Cabine modulaire en profilés d'aluminium à doubles parois et toit double (toit et parois aérés) pour montage sur socle. Avec rails C incorporés sur les parois de la cabine et pare-vapeur, panneau frontal amovible. Pour pouvoir sortir le panneau frontal amovible, la hauteur de la cabine doit être de min. 1'000 mm. Sans panneau frontal amovible, la hauteur de la cabine peut être inférieure à 1'000 mm



## Standardausführung

### Türen

Bis Kabinenbreite 1'000 mm einflügelig, ab 1'100 mm zweiflügelig, Türflügel demontierbar, Türscharnier verstellbar, Öffnungswinkel 100°, mit Arretierung, rechts gebandet (Umbandung möglich)

### Schliessung

Bis Türhöhe 1'000 mm KABA-Zylinder und Riegel, ab 1'100 mm mit Stangenschloss. Türarretierung WEPEWE.

### Schutzart

IP 54

### Beschichtung

Innen und aussen polyesterpulverbeschichtet, eingebrannt bei 200°C, RAL 7032 (kieselgrau)

## Exécution standard

### Portes

Jusqu'à une largeur de cabine de 1'000 mm à un battant, à partir de 1'100 mm à deux battants, démontables, charnières amovibles, angle d'ouverture 100°, avec arrêt.

### Fermeture

Jusqu'à une hauteur de porte de 1'000 mm, cylindre KABA à languette, dès 1'100 mm avec crémone. Arrêt de porte WEPEWE.

### Degré de protection

IP 54

### Revêtement

Intérieur et extérieur revêtus de poudre de polyester, recuit à 200°C, RAL 7032 (gris silex)

# Sockelkabine Typ LKSA

## Cabines pour montage sur socle modèle LKSA

**Tiefe**  
**Profondeur 300 mm**

Höhe haut.	Breite, 1-flügelige Türe Largeur, porte à 1 battant			Breite, 2-flügelige Türe Largeur, porte à 2 battants			
	600	800	1000	1200	1400	1600	1800
1000	LKSA 60-100-30 34 kg	LKSA 80-100-30 42 kg	LKSA 100-100-30 50 kg	LKSA 120-100-30 58 kg	LKSA 140-100-30 66 kg	LKSA 160-100-30 74 kg	LKSA 180-100-30 81 kg
1200	LKSA 60-120-30 39 kg	LKSA 80-120-30 48 kg	LKSA 100-120-30 57 kg	LKSA 120-120-30 66 kg	LKSA 140-120-30 75 kg	LKSA 160-120-30 84 kg	LKSA 180-120-30 93 kg
1400	LKSA 60-140-30 44 kg	LKSA 80-140-30 54 kg	LKSA 100-140-30 64 kg	LKSA 120-140-30 75 kg	LKSA 140-140-30 85 kg	LKSA 160-140-30 95 kg	LKSA 180-140-30 105 kg
1600	LKSA 60-160-30 49 kg	LKSA 80-160-30 61 kg	LKSA 100-160-30 72 kg	LKSA 120-160-30 83 kg	LKSA 140-160-30 94 kg	LKSA 160-160-30 105 kg	LKSA 180-160-30 117 kg
1800	LKSA 60-180-30 54 kg	LKSA 80-180-30 67 kg	LKSA 100-180-30 79 kg	LKSA 120-180-30 91 kg	LKSA 140-180-30 104 kg	LKSA 160-180-30 116 kg	LKSA 180-180-30 128 kg
2000	LKSA 60-200-30 59 kg	LKSA 80-200-30 73 kg	LKSA 100-200-30 86 kg	LKSA 120-200-30 10 kg	LKSA 140-200-30 113 kg	LKSA 160-200-30 127 kg	LKSA 180-200-30 140 kg

keine Artikelnummer vorhanden  
Numéros d'article pas existant

**Tiefe**  
**Profondeur 350 mm**

Höhe haut.	Breite, 1-flügelige Türe Largeur, porte à 1 battant			Breite, 2-flügelige Türe Largeur, porte à 2 battants			
	600	800	1000	1200	1400	1600	1800
1000	LKSA 60-100-35 36 kg	LKSA 80-100-35 44 kg	LKSA 100-100-35 52 kg	LKSA 120-100-35 60 kg	LKSA 140-100-35 68 kg	LKSA 160-100-35 76 kg	LKSA 180-100-35 84 kg
1200	LKSA 60-120-35 42 kg	LKSA 80-120-35 51 kg	LKSA 100-120-35 60 kg	LKSA 120-120-35 69 kg	LKSA 140-120-35 78 kg	LKSA 160-120-35 87 kg	LKSA 180-120-35 96 kg
1400	LKSA 60-140-35 47 kg	LKSA 80-140-35 57 kg	LKSA 100-140-35 67 kg	LKSA 120-140-35 78 kg	LKSA 140-140-35 88 kg	LKSA 160-140-35 98 kg	LKSA 180-140-35 108 kg
1600	LKSA 60-160-35 52 kg	LKSA 80-160-35 64 kg	LKSA 100-160-35 75 kg	LKSA 120-160-35 86 kg	LKSA 140-160-35 98 kg	LKSA 160-160-35 109 kg	LKSA 180-160-35 120 kg
1800	LKSA 60-180-35 58 kg	LKSA 80-180-35 70 kg	LKSA 100-180-35 83 kg	LKSA 120-180-35 95 kg	LKSA 140-180-35 108 kg	LKSA 160-180-35 120 kg	LKSA 180-180-35 133 kg
2000	LKSA 60-200-35 63 kg	LKSA 80-200-35 77 kg	LKSA 100-200-35 90 kg	LKSA 120-200-35 104 kg	LKSA 140-200-35 117 kg	LKSA 160-200-35 131 kg	LKSA 180-200-35 145 kg

# Sockelkabine Typ LKSA

## Cabines pour montage sur socle modèle LKSA

Tiefe  
Profondeur 400 mm

Höhe haut.	Breite, 1-flügelige Türe Largeur, porte à 1 battant			Breite, 2-flügelige Türe Largeur, porte à 2 battants			
	600	800	1000	1200	1400	1600	1800
1000	LKSA 60-100-40	LKSA 80-100-40	LKSA 100-100-40	LKSA 120-100-40	LKSA 140-100-40	LKSA 160-100-40	LKSA 180-100-40
	39 kg	47 kg	55 kg	63 kg	71 kg	79 kg	87 kg
1200	LKSA 60-120-40	LKSA 80-120-40	LKSA 100-120-40	LKSA 120-120-40	LKSA 140-120-40	LKSA 160-120-40	LKSA 180-120-40
	44 kg	53 kg	63 kg	72 kg	81 kg	90 kg	100 kg
1400	LKSA 60-140-40	LKSA 80-140-40	LKSA 100-140-40	LKSA 120-140-40	LKSA 140-140-40	LKSA 160-140-40	LKSA 180-140-40
	50 kg	60 kg	70 kg	81 kg	91 kg	102 kg	112 kg
1600	LKSA 60-160-40	LKSA 80-160-40	LKSA 100-160-40	LKSA 120-160-40	LKSA 140-160-40	LKSA 160-160-40	LKSA 180-160-40
	55 kg	67 kg	78 kg	90 kg	101 kg	113 kg	124 kg
1800	LKSA 60-180-40	LKSA 80-180-40	LKSA 100-180-40	LKSA 120-180-40	LKSA 140-180-40	LKSA 160-180-40	LKSA 180-180-40
	61 kg	74 kg	86 kg	99 kg	111 kg	124 kg	137 kg
2000	LKSA 60-200-40	LKSA 80-200-40	LKSA 100-200-40	LKSA 120-200-40	LKSA 140-200-40	LKSA 160-200-40	LKSA 180-200-40
	67 kg	80 kg	94 kg	108 kg	121 kg	135 kg	149 kg

keine Artikelnummer vorhanden  
Numéros d'article pas existant

Tiefe  
Profondeur 500 mm

Höhe haut	Breite, 1-flügelige Türe Largeur, porte à 1 battant			Breite, 2-flügelige Türe Largeur, porte à 2 battants			
	600	800	1000	1200	1400	1600	1800
1000	LKSA 60-100-50	LKSA 80-100-50	LKSA 100-100-50	LKSA 120-100-50	LKSA 140-100-50	LKSA 160-100-50	LKSA 180-100-50
	43 kg	51 kg	60 kg	68 kg	77 kg	85 kg	93 kg
1200	LKSA 60-120-50	LKSA 80-120-50	LKSA 100-120-50	LKSA 120-120-50	LKSA 140-120-50	LKSA 160-120-50	LKSA 180-120-50
	49 kg	59 kg	68 kg	78 kg	87 kg	97 kg	106 kg
1400	LKSA 60-140-50	LKSA 80-140-50	LKSA 100-140-50	LKSA 120-140-50	LKSA 140-140-50	LKSA 160-140-50	LKSA 180-140-50
	55 kg	66 kg	76 kg	87 kg	98 kg	108 kg	119 kg
1600	LKSA 60-160-50	LKSA 80-160-50	LKSA 100-160-50	LKSA 120-160-50	LKSA 140-160-50	LKSA 160-160-50	LKSA 180-160-50
	61 kg	73 kg	85 kg	97 kg	108 kg	120 kg	132 kg
1800	LKSA 60-180-50	LKSA 80-180-50	LKSA 100-180-50	LKSA 120-180-50	LKSA 140-180-50	LKSA 160-180-50	LKSA 180-180-50
	68 kg	80 kg	93 kg	106 kg	119 kg	132 kg	154 kg
2000	LKSA 60-200-50	LKSA 80-200-50	LKSA 100-200-50	LKSA 120-200-50	LKSA 140-200-50	LKSA 160-200-50	LKSA 180-200-50
	74 kg	88 kg	102 kg	116 kg	130 kg	144 kg	158 kg

# Masse LKE

## Dimensions LKE

LKE

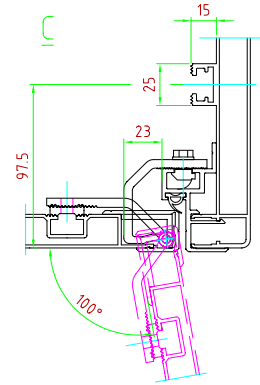
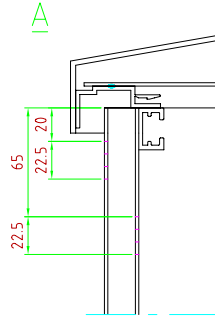
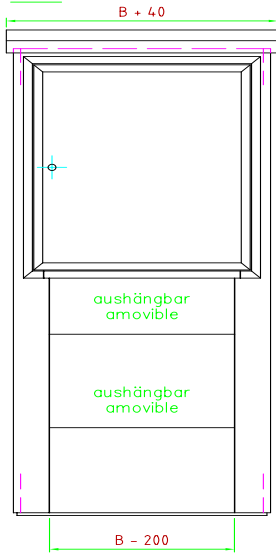

Tiefe	R
300	57
350	62
400	66
500	75
600	84

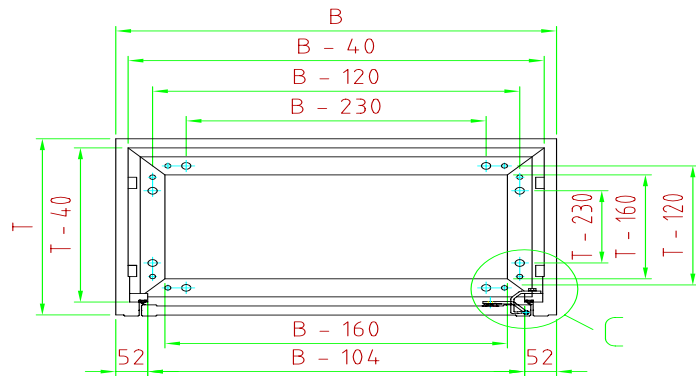
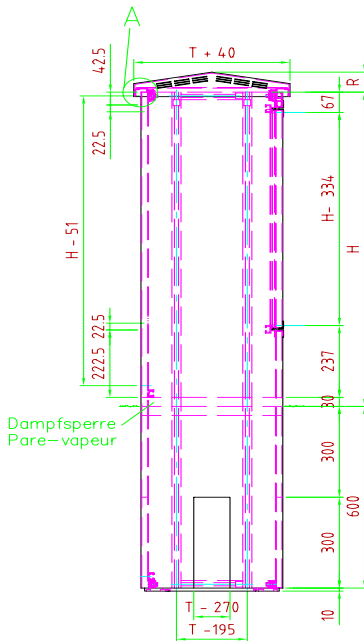

### Wichtigste Masse

Lichtmass Türe	H	-334 mm
	B	-104 mm
Lichtmass Aushängewand	B	-200 mm
Lichtmass zwischen den integrierten Vertikalschienen	B	-70 mm
Kabineninnenmasse	B	-40 mm
	T	-40 mm
Einbauschielen	B	-85 mm
Lichtmass Tiefe	T	-67,5 mm
Gesamthöhe	H + R + 600 mm	

### Principales cotes

Ouverture de porte	H	-334 mm
	B	-104 mm
Panneau frontal amovible, largeur	B	-200 mm
Entre-axes des rails C intégrés	B	-70 mm
Dimensions intérieures	B	-40 mm
	T	-40 mm
Rails de montage	B	-85 mm
Profondeur utile	T	-7,5 mm
Hauteur totale	H + R + 600 mm	

# LKE Standardausführung LKE Exécution standard

## Beschreibung

Einteilige Kabine in Elementbauweise aus Aluminium-Doppelwandprofilen mit Giebeldach (Dach und Wände belüftet) für Montage im Erdreich auf einer Fundamentplatte. Ausgerüstet mit integrierten C-Schienen in den Kabinenwänden, aushängbarer Front und mit Dampfsperre.



## Description

Cabine modulaire d'une pièce en profilés d'aluminium à doubles parois et toit à pans (toit et parois aérés) pour montage dans la terre sur un radier. Avec rails C incorporés sur les parois intérieures, panneau frontal amovible et pare-vapeur.



## Standardausführung

### Türen

Bis Kabinenbreite 1'000 mm einflügelig, ab 1'100 mm zweiflügelig, Türflügel demontierbar, Türscharnier verstellbar, Öffnungswinkel 100°, mit Arretierung, rechts gebandet (Umbandung möglich)

### Schliessung

Bis Türhöhe 1'000 mm KABA-Zylinder und Riegel, ab 1'100 mm mit Stangenschloss. Türarretierung WEPEWE.

### Schutzart

IP 54

### Beschichtung

Innen und aussen polyesterpulverbeschichtet, eingebrannt bei 200°C, RAL 7032 (kieselgrau)

## Exécution standard

### Portes

Jusqu'à une largeur de cabine de 1'000 mm à un battant, à partir de 1'100 mm à deux battants, démontables, charnières amovibles, angle d'ouverture 100°, avec arrêt.

### Fermeture

Jusqu'à une hauteur de porte de 1'000 mm, cylindre KABA à languette, dès 1'100 mm avec crémonne. Arrêt de porte WEPEWE.

### Degré de protection

IP 54

### Revêtement

Intérieur et extérieur revêtus de poudre de polyester, recuit à 200°C, RAL 7032 (gris silex)

# Kabinen für Erdmontage Typ LKE

## Cabines pour montage dans la terre modèle LKE

### Tiefe 300 mm

#### Profondeur 300 mm

Höhe haut.	Breite, 1-flügelige Türe Largeur, porte à 1 battant				Breite, 2-flügelige Türe Largeur, porte à 2 battants		
	500	600	800	1000	1200	1400	1600
600	LKE 50-60-30 2905412 31 kg	LKE 60-60-30 2905422 35 kg	LKE 80-60-30 2905442 42 kg	LKE 100-60-30 2905462 49 kg	LKE 120-60-30 2905482 57 kg	LKE 140-60-30 2905502 64 kg	LKE 160-60-30 2905522 71 kg
800	LKE 50-80-30 2905414 36 kg	LKE 60-80-30 2905424 40 kg	LKE 80-80-30 2905444 48 kg	LKE 100-80-30 2905464 57 kg	LKE 120-80-30 2905484 65 kg	LKE 140-80-30 2905504 73 kg	LKE 160-80-30 2905524 82 kg
1000	LKE 50-100-30 2905416 40 kg	LKE 60-100-30 2905426 45 kg	LKE 80-100-30 2905446 54 kg	LKE 100-100-30 2905466 64 kg	LKE 120-100-30 2905486 74 kg	LKE 140-100-30 2905506 83 kg	LKE 160-100-30 2905526 93 kg
1200	LKE 50-120-30 2905418 45 kg	LKE 60-120-30 2905428 50 kg	LKE 80-120-30 2905448 60 kg	LKE 100-120-30 2905468 71 kg	LKE 120-120-30 2905488 82 kg	LKE 140-120-30 2905508 92 kg	LKE 160-120-30 2905528 103 kg

### Tiefe 350 mm

#### Profondeur 350 mm

Höhe haut.	Breite, 1-flügelige Türe Largeur, porte à 1 battant				Breite, 2-flügelige Türe Largeur, porte à 2 battants		
	500	600	800	1000	1200	1400	1600
600	LKE 50-60-35 2905541 33 kg	LKE 60-60-35 2905551 37 kg	LKE 80-60-35 2905571 44 kg	LKE 100-60-35 2905591 52 kg	LKE 120-60-35 2905611 59 kg	LKE 140-60-35 2905631 67 kg	LKE 160-60-35 2905651 74 kg
800	LKE 50-80-35 2905543 38 kg	LKE 60-80-35 2905553 42 kg	LKE 80-80-35 2905573 51 kg	LKE 100-80-35 2905593 60 kg	LKE 120-80-35 2905613 68 kg	LKE 140-80-35 2905633 77 kg	LKE 160-80-35 2905653 84 kg
1000	LKE 50-100-35 2905545 42 kg	LKE 60-100-35 2905555 47 kg	LKE 80-100-35 2905575 57 kg	LKE 100-100-35 2905595 67 kg	LKE 120-100-35 2905615 76 kg	LKE 140-100-35 2905635 86 kg	LKE 160-100-35 2905655 95 kg
1200	LKE 50-120-35 2905547 47 kg	LKE 60-120-35 2905557 53 kg	LKE 80-120-35 2905577 64 kg	LKE 100-120-35 2905597 75 kg	LKE 120-120-35 2905617 85 kg	LKE 140-120-35 2905637 96 kg	LKE 160-120-35 2905657 106 kg

### Tiefe 400 mm

#### Profondeur 400 mm

Höhe haut.	Breite, 1-flügelige Türe Largeur, porte à 1 battant			Breite, 2-flügelige Türe Largeur, porte à 2 battants			
	600	800	1000	1200	1400	1600	1800
600	LKE 60-60-40 2905661 39 kg	LKE 80-60-40 2905681 46 kg	LKE 100-60-40 2905701 54 kg	LKE 120-60-40 2905721 61 kg	LKE 140-60-40 2905741 69 kg	LKE 160-60-40 2905761 77 kg	LKE 180-60-40 2905781 85 kg
800	LKE 60-80-40 2905663 45 kg	LKE 80-80-40 2905683 53 kg	LKE 100-80-40 2905703 62 kg	LKE 120-80-40 2905723 70 kg	LKE 140-80-40 2905743 79 kg	LKE 160-80-40 2905763 88 kg	LKE 180-80-40 2905783 97 kg
1000	LKE 60-100-40 2905665 51 kg	LKE 80-100-40 2905685 60 kg	LKE 100-100-40 2905705 70 kg	LKE 120-100-40 2905725 79 kg	LKE 140-100-40 2905745 89 kg	LKE 160-100-40 2905765 99 kg	LKE 180-100-40 2905785 109 kg
1200	LKE 60-120-40 2905667 56 kg	LKE 80-120-40 2905687 66 kg	LKE 100-120-40 2905707 78 kg	LKE 120-120-40 2905727 88 kg	LKE 140-120-40 2905747 99 kg	LKE 160-120-40 2905767 110 kg	LKE 180-120-40 2905787 122 kg

# Kabinen für Erdmontage Typ LKE Cabines pour montage dans la terre modèle LKE

**Tiefe  
Profondeur 500 mm**

Höhe haut.	Breite, 1-flügelige Türe Largeur, porte à 1 battant			Breite, 2-flügelige Türe Largeur, porte à 2 battants			
	600	800	1000	1200	1400	1600	1800
600	LKE 60-60-50 2905791 43 kg	LKE 80-60-50 2905801 51 kg	LKE 100-60-50 2905821 59 kg	LKE 120-60-50 2905841 66 kg	LKE 140-60-50 2905861 74 kg	LKE 160-60-50 2905891 82 kg	LKE 180-60-50 2905901 90 kg
800	LKE 60-80-50 2905793 49 kg	LKE 80-80-50 2905803 58 kg	LKE 100-80-50 2905823 67 kg	LKE 120-80-50 2905843 76 kg	LKE 140-80-50 2905863 85 kg	LKE 160-80-50 2905893 94 kg	LKE 180-80-50 2905903 102 kg
1000	LKE 60-100-50 2905795 55 kg	LKE 80-100-50 2905805 65 kg	LKE 100-100-50 2905825 75 kg	LKE 120-100-50 2905845 85 kg	LKE 140-100-50 2905865 96 kg	LKE 160-100-50 2905895 106 kg	LKE 180-100-50 2905905 115 kg
1200	LKE 60-120-50 2905797 61 kg	LKE 80-120-50 2905807 73 kg	LKE 100-120-50 2905827 84 kg	LKE 120-120-50 2905847 95 kg	LKE 140-120-50 2905867 106 kg	LKE 160-120-50 2905897 118 kg	LKE 180-120-50 2905907 128 kg

**Tiefe  
Profondeur 600 mm**

Höhe haut.	Breite, 1-flügelige Türe Largeur, porte à 1 battant			Breite, 2-flügelige Türe Largeur, porte à 2 battants			
	600	800	1000	1200	1400	1600	1800
600	LKE 60-60-60 2905911 47 kg	LKE 80-60-60 2905931 55 kg	LKE 100-60-60 2905951 63 kg	LKE 120-60-60 2905971 71 kg	LKE 140-60-60 2905991 80 kg	LKE 160-60-60 2906011 88 kg	LKE 180-60-60 2906031 95 kg
800	LKE 60-80-60 2905913 53 kg	LKE 80-80-60 2905933 63 kg	LKE 100-80-60 2905953 72 kg	LKE 120-80-60 2905973 81 kg	LKE 140-80-60 2905993 91 kg	LKE 160-80-60 2906013 100 kg	LKE 180-80-60 2906033 109 kg
1000	LKE 60-100-60 2905915 60 kg	LKE 80-100-60 2905935 71 kg	LKE 100-100-60 2905955 81 kg	LKE 120-100-60 2905975 91 kg	LKE 140-100-60 2905995 102 kg	LKE 160-100-60 2906015 113 kg	LKE 180-100-60 2906035 122 kg
1200	LKE 60-120-60 2905917 67 kg	LKE 80-120-60 2905937 79 kg	LKE 100-120-60 2905957 90 kg	LKE 120-120-60 2905977 101 kg	LKE 140-120-60 2905997 113 kg	LKE 160-120-60 2906017 125 kg	LKE 180-120-60 2906037 136 kg

# Masse LKEZ

## Dimensions LKEZ

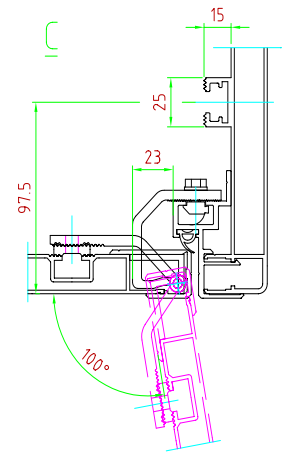
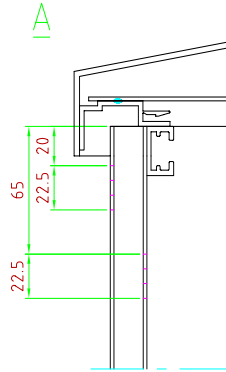
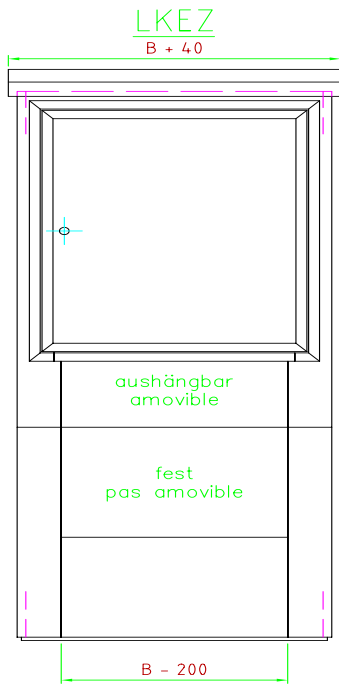

Tiefe Profondeur	R
300	57
350	62
400	66
500	75
600	84

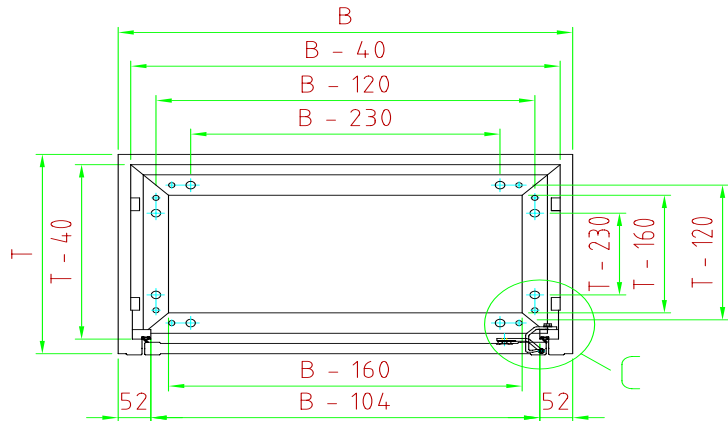
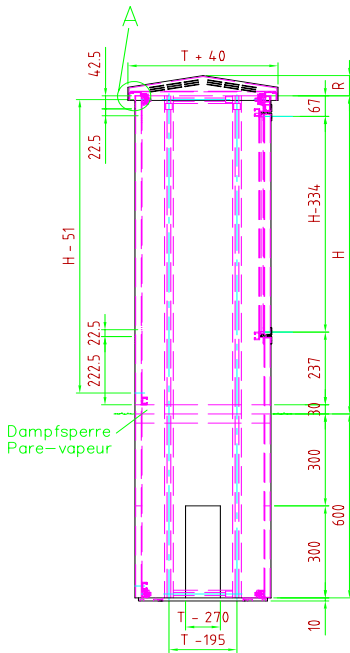

### Wichtigste Masse

Lichtmass Türe	H	-334 mm
Lichtmass Aushängewand	B	-200 mm
Lichtmass zwischen den integrierten Vertikalschienen	B	-70 mm
Kabineninnenmasse	B	-40 mm
Einbauschienen	T	-40 mm
Lichtmass Tiefe	B	-85 mm
Gesamthöhe	T	-67,5 mm
	H + R + 600 mm	

### Principales cotes

Ouverture de porte	H	-334 mm
Panneau frontal amovible, largeur	B	-200 mm
Entre-axes des rails C intégrés	B	-70 mm
Dimensions intérieures	B	-40 mm
Rails de montage	T	-40 mm
Profondeur utile	B	-85 mm
Hauteur totale	T	-67,5 mm
	H + R + 600 mm	

# LKEZ Standardausführung LKEZ Exécution standard

## Beschreibung

Zweiteilige Kabine in Elementbauweise aus Aluminium-Doppelwandprofilen mit Giebeldach (Dach und Wände belüftet) für Montage im Erdreich auf einer Fundamentplatte. Ausgerüstet mit integrierten C-Schienen in den Kabinenwänden, aushängbarer Front und mit Dampfsperre.



## Description

Cabine modulaire en deux parties en profilés d'aluminium à doubles parois et toit à pans (toit et parois aérés) pour montage dans la terre sur un radier. Avec rails C incorporés sur les parois intérieures, panneau frontal amovible et pare-vapeur.



## Standardausführung

### Türen

Bis Kabinenbreite 1'000 mm einflügelig, ab 1'100 mm zweiflügelig, Türflügel demontierbar, Türscharnier verstellbar, Öffnungswinkel 100°, mit Arretierung, rechts gebandet (Umbandung möglich).

### Schliessung

Bis Türhöhe 1'000 mm KABA-Zylinder und Riegel, ab 1'100 mm mit Stangenschloss. Türarretierung WEPEWE.

### Schutzart

IP 54

### Beschichtung

Innen und aussen polyesterpulverbeschichtet, eingebrannt bei 200°C, RAL 7032 (kieselgrau).

## Exécution standard

### Portes

Jusqu'à une largeur de cabine de 1'000 mm à un battant, à partir de 1'100 mm à deux battants, démontables, charnières de porte amovibles, angle d'ouverture 100°, avec arrêt.

### Fermeture

Jusqu'à une hauteur de porte de 1'000 mm, cylindre KABA à languette, dès 1'100 mm avec crémonne. Arrêt de porte WEPEWE.

### Type de protection

IP 54

### Revêtement

Intérieur et extérieur revêtus de poudre de polyester, recuit à 200°C, RAL 7032 (gris silex)

# Kabinen für Erdmontage 2-teilig Typ LKEZ

## Cabines pour montage dans la terre, en deux parties, modèle LKEZ

### Tiefe 300 mm Profondeur 300 mm

Höhe haut.	Breite, 1-flügelige Türe Largeur, porte à 1 battant				Breite, 2-flügelige Türe Largeur, porte à 2 battants		
	500	600	800	1000	1200	1400	1600
600	LKEZ 50-60-30 2906100 31.5 kg	LKEZ 60-60-30 2906105 35.5 kg	LKEZ 80-60-30 2906110 43 kg	LKEZ 100-60-30 2906115 50.5 kg	LKEZ 120-60-30 2906120 58 kg	LKEZ 140-60-30 2906125 65.5 kg	LKEZ 160-60-30 2906130 73 kg
800	LKEZ 50-80-30 2906101 36 kg	LKEZ 60-80-30 2906106 40.5 kg	LKEZ 80-80-30 2906111 49 kg	LKEZ 100-80-30 2906116 57.5 kg	LKEZ 120-80-30 2906121 66 kg	LKEZ 140-80-30 2906126 75 kg	LKEZ 160-80-30 2906131 83.5 kg
1000	LKEZ 50-100-30 2906102 40.5 kg	LKEZ 60-100-30 2906107 45.5 kg	LKEZ 80-100-30 2906112 55 kg	LKEZ 100-100-30 2906117 65 kg	LKEZ 120-100-30 2906122 74.5 kg	LKEZ 140-100-30 2906127 84.5 kg	LKEZ 160-100-30 2906132 94 kg
1200	LKEZ 50-120-30 2906103 48 kg	LKEZ 60-120-30 2906108 53.5 kg	LKEZ 80-120-30 2906113 64.5 kg	LKEZ 100-120-30 2906118 75.5 kg	LKEZ 120-120-30 2906123 86.5 kg	LKEZ 140-120-30 2906128 97.5 kg	LKEZ 160-120-30 2906133 108.5 kg

### Tiefe 350 mm Profondeur 350 mm

Höhe Haut.	Breite, 1-flügelige Türe Largeur, porte à 1 battant				Breite, 2-flügelige Türe Largeur, porte à 2 battants		
	500	600	800	1000	1200	1400	1600
600	50-60-35 2906150 33.5 kg	60-60-35 2906155 37.5 kg	80-60-35 2906160 45 kg	100-60-35 2906165 52.5 kg	120-60-35 2906170 60.5 kg	140-60-35 2906175 68 kg	160-60-35 2906180 75.5 kg
800	50-80-35 2906151 38.5 kg	60-80-35 2906156 42.5 kg	80-80-35 2906161 51.5 kg	100-80-35 2906166 60 kg	120-80-35 2906171 69 kg	140-80-35 2906176 77.8 kg	160-80-35 2906181 86.5 kg
1000	50-100-35 2906152 43 kg	60-100-35 2906157 48 kg	80-100-35 2906162 58 kg	100-100-35 2906167 68 kg	120-100-35 2906172 77.5 kg	140-100-35 2906177 87.5 kg	160-100-35 2906182 97.5 kg
1200	50-120-35 2906153 48 kg	60-120-35 2906158 53.5 kg	80-120-35 2906163 64.5 kg	100-120-35 2906168 75.5 kg	120-120-35 2906173 86.5 kg	140-120-35 2906178 97.5 kg	160-120-35 2906183 108.5 kg

# Kabinen für Erdmontage 2-teilig Typ LKEZ

## Cabines pour montage dans la terre en deux parties modèle LKEZ

**Tiefe  
Profondeur 400 mm**

Höhe haut.	Breite, 1-flügelige Türe Largeur, porte à 1 battant			Breite, 2-flügelige Türe Largeur, porte à 2 battants			
	600	800	1000	1200	1400	1600	1800
600	LKEZ 60-60-40 2906200 39.5 kg	LKEZ 80-60-40 2906205 47 kg	LKEZ 100-60-40 2906210 55 kg	LKEZ 120-60-40 2906215 62.35 kg	LKEZ 140-60-40 2906220 70.5 kg	LKEZ 160-60-40 2906225 78.5 kg	LKEZ 180-60-40 2906230 86 kg
800	LKEZ 60-80-40 2906201 45 kg	LKEZ 80-80-40 2906206 54 kg	LKEZ 100-80-40 2906211 63 kg	LKEZ 120-80-40 2906216 71.5 kg	LKEZ 140-80-40 2906221 80.5 kg	LKEZ 160-80-40 2906226 89.5 kg	LKEZ 180-80-40 2906231 98.5 kg
1000	LKEZ 60-100-40 2906202 50.5 kg	LKEZ 80-100-40 2906207 60.5 kg	LKEZ 100-100-40 2906212 70.5 kg	LKEZ 120-100-40 2906217 80.5 kg	LKEZ 140-100-40 2906222 90.5 kg	LKEZ 160-100-40 2906227 100.5 kg	LKEZ 180-100-40 2906232 110.5 kg
1200	LKEZ 60-120-40 2906203 56 kg	LKEZ 80-120-40 2906208 67.5 kg	LKEZ 100-120-40 2906213 78.5 kg	LKEZ 120-120-40 2906218 89.5 kg	LKEZ 140-120-40 2906223 100.5 kg	LKEZ 160-120-40 2906228 112 kg	LKEZ 180-120-40 2906233 123 kg

**Tiefe  
Profondeur 500 mm**

Höhe haut.	Breite, 1-flügelige Türe Largeur, porte à 1 battant			Breite, 2-flügelige Türe Largeur, porte à 2 battants			
	600	800	1000	1200	1400	1600	1800
600	60-60-50 2906250 43.5 kg	80-60-50 2906255 51.5 kg	100-60-50 2906260 59.5 kg	120-60-50 2906265 67.5 kg	140-60-50 2906270 75.5 kg	160-60-50 2906275 83.5 kg	180-60-50 2906280 91.5 kg
800	60-80-50 2906251 49.5 kg	80-80-50 2906256 59 kg	100-80-50 2906261 68 kg	120-80-50 2906266 77 kg	140-80-50 2906271 86.5 kg	160-80-50 2906276 95.5 kg	180-80-50 2906281 104.5 kg
1000	60-100-50 2906252 55.5 kg	80-100-50 2906257 66 kg	100-100-50 2906262 76.5 kg	120-100-50 2906267 86.5 kg	140-100-50 2906272 97 kg	160-100-50 2906277 107 kg	180-100-50 2906282 117.5 kg
1200	60-120-50 2906253 62 kg	80-120-50 2906258 73.5 kg	100-120-50 2906263 84.5 kg	120-120-50 2906268 96 kg	140-120-50 2906273 107.5 kg	160-120-50 2906278 119 kg	180-120-50 2906283 130.5 kg

# Masse LKW

## Dimensions LKW

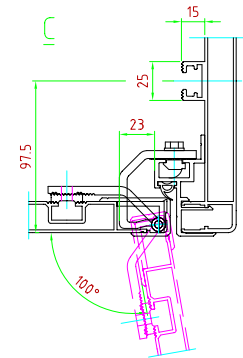
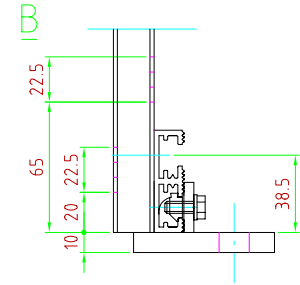
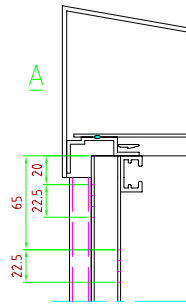
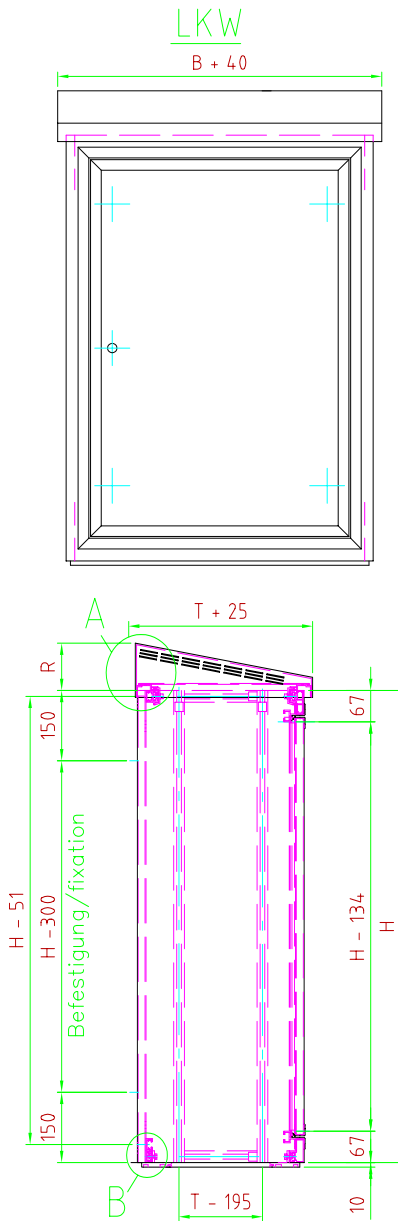

Tiefe Profondeur	R
300	57
350	62
400	66
500	75
600	84
700	156
800	178
1000	209

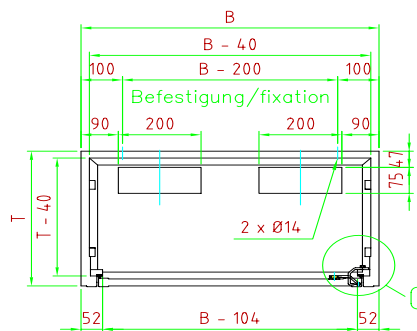

Kabeleinführung ab 600 mm Breite.  
Ouverture d'entrée de câbles des  
600 mm largeur.

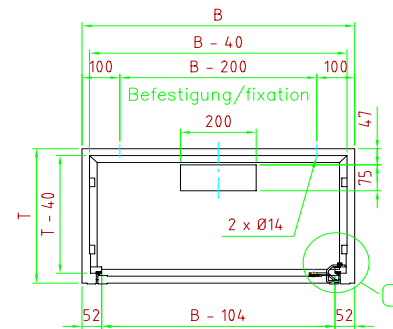

Kabeleinführung bis 600 mm Breite.  
Ouverture d'entrée de câbles jusqu'  
à 600 mm largeur.

### Wichtigste Masse

Lichtmass Türe	H	-134 mm
	B	-104 mm
Lichtmass zwischen den integrierten Vertikalschienen	B	-70 mm
Kabineninnenmasse	B	-40 mm
	T	-40 mm
Einbauschiene	B	-85 mm
Lichtmass Tiefe	T	-67,5 mm

### Kabeleinführungsöffnungen:

Bis Kabinenbreite 600 mm, nur eine Kabeleinführungs-  
öffnung (eingemittelt).

### Principales cotes

Ouverture de porte	H	-134 mm
	B	-104 mm
Entre-axes des rails C intégrés	B	-70 mm
Dimensions intérieures	B	-40 mm
	T	-40 mm
Rails de montage	B	-85 mm
Profondeur utile	T	-67,5 mm

### Ouvertures d'entrée de câbles:

Pour largeur de cabine jusqu'à 600 mm, seulement  
un ouverture d'entrée de câbles (au centre).

# LKW Standardausführung LKW Exécution standard

## Beschreibung

Kabine in Elementbauweise aus Aluminium-Doppelwandprofilen mit Pultdach (Dach und Wände belüftet) für Montage an Wänden. Kabinenboden aus Alu-Blech mit Kabeleinführungs-Öffnungen. Ausgerüstet mit integrierten Raster C-Schienen und 4 Befestigungslöchern mit Distanzhülsen in der Rückwand. Wahlweise mit Giebel- oder Flachdach.

## Description

Cabine modulaire en profilés d'aluminium à doubles parois et toit pupitre (toit et parois aérés) pour montage mural. Avec rails C incorporés dans les parois de la cabine, ouverture d'introduction de câbles dans le plancher de la cabine. 4 trous de fixation avec douille d'écartement dans la paroi arrière. Au choix toit à pans ou plat.



## Standardausführung

### Türen

Bis Kabinenbreite 1'000 mm einflügelig, ab 1'100 mm zweiflügelig, Türflügel demontierbar, Türscharnier verstellbar, Öffnungswinkel 100°, mit Arretierung, rechts gebandet (Umbandung möglich).

### Schliessung

Bis Türhöhe 1'000 mm KABA-Zylinder und Riegel, ab 1'100 mm mit Stangenschloss. Türarretierung WEPEWE.

### Schutzart

IP 54

### Beschichtung

Innen und aussen polyesterpulverbeschichtet, eingebrannt bei 200°C, RAL 7032 (kieselgrau)

## Exécution standard

### Portes

Jusqu'à une largeur de cabine de 1'000 mm à un battant, à partir de 1'100 mm à deux battants, démontables, charnières de porte amovibles, angle d'ouverture 100°, avec arrêt.

### Fermeture

Jusqu'à une hauteur de porte de 1'000 mm, cylindre KABA à languette, dès 1'100 mm avec crémone.

### Type de protection

IP 54

### Revêtement

Intérieur et extérieur revêtus de poudre de polyester, recuit à 200°C, RAL 7032 (gris silex)

# Wandkabinen Typ LKW

## Cabines pour montage mural modèle LKW

**Tiefe**  
**Profondeur 300 mm**

Höhe haut.	Breite, 1-flügelige Türe Largeur, porte à 1 battant			Breite, 2-flügelige Türe Largeur, porte à 2 battants			
	600	800	1000	1200	1400	1600	1800
600	LKW 60-60-30 2906521 23.5 kg	LKW 80-60-30 2906541 29 kg	LKW 100-60-30 2906561 34.5 kg	LKW 120-60-30 2906581 40.5 kg	LKW 140-60-30 2906601 46 kg	LKW 160-60-30 2906621 51.5 kg	LKW 180-60-30 2906641 57 kg
800	LKW 60-80-30 2906523 28.5 kg	LKW 80-80-30 2906543 35 kg	LKW 100-80-30 2906563 42 kg	LKW 120-80-30 2906583 48.5 kg	LKW 140-80-30 2906603 55.5 kg	LKW 160-80-30 2906623 62 kg	LKW 180-80-30 2906643 69 kg
1000	LKW 60-100-30 2906525 33.5 kg	LKW 80-100-30 2906545 41.5 kg	LKW 100-100-30 2906565 49 kg	LKW 120-100-30 2906585 65.5 kg	LKW 140-100-30 2906605 74.5 kg	LKW 160-100-30 2906625 83.5 kg	LKW 180-100-30 2906645 92.5 kg
1200	LKW 60-120-30 2906527 38.5 kg	LKW 80-120-30 2906547 47.5 kg	LKW 100-120-30 2906567 56.5 kg	LKW 120-120-30 2906587 65.5 kg	LKW 140-120-30 2906607 74.5 kg	LKW 160-120-30 2906627 83.5 kg	LKW 180-120-30 2906647 92.5 kg
1400	LKW 60-140-30 2906529 43.5 kg	LKW 80-140-30 2906549 53.5 kg	LKW 100-140-30 2906569 64 kg	LKW 120-140-30 2906589 74 kg	LKW 140-140-30 2906609 84 kg	LKW 160-140-30 2906629 94 kg	LKW 180-140-30 2906649 104 kg

**Tiefe**  
**Profondeur 350 mm**

Höhe haut.	Breite, 1-flügelige Türe Largeur, porte à 1 battant			Breite, 2-flügelige Türe Largeur, porte à 2 battants			
	600	800	1000	1200	1400	1600	1800
600	LKW 60-60-35 2906661 25 kg	LKW 80-60-35 2906681 31 kg	LKW 100-60-35 2906701 36.5 kg	LKW 120-60-35 2906721 42.5 kg	LKW 140-60-35 2906741 48.5 kg	LKW 160-60-35 2906761 54 kg	LKW 180-60-35 2906781 60 kg
800	LKW 60-80-35 2906663 30.5 kg	LKW 80-80-35 2906683 37.5 kg	LKW 100-80-35 2906703 44.5 kg	LKW 120-80-35 2906723 51 kg	LKW 140-80-35 2906743 58 kg	LKW 160-80-35 2906763 65 kg	LKW 180-80-35 2906783 72 kg
1000	LKW 60-100-35 2906665 36 kg	LKW 80-100-35 2906685 44 kg	LKW 100-100-35 2906705 52 kg	LKW 120-100-35 2906725 60 kg	LKW 140-100-35 2906745 68 kg	LKW 160-100-35 2906765 76 kg	LKW 180-100-35 2906785 84 kg
1200	LKW 60-120-35 2906667 41 kg	LKW 80-120-35 2906687 50.5 kg	LKW 100-120-35 2906707 59.5 kg	LKW 120-120-35 2906727 68.5 kg	LKW 140-120-35 2906747 77.5 kg	LKW 160-120-35 2906767 87 kg	LKW 180-120-35 2906787 96 kg
1400	LKW 60-140-35 2906669 46.5 kg	LKW 80-140-35 2906689 56.5 kg	LKW 100-140-35 2906709 67 kg	LKW 120-140-35 2906729 77 kg	LKW 140-140-35 2906749 87.5 kg	LKW 160-140-35 2906769 98 kg	LKW 180-140-35 2906789 108 kg

# Wandkabinen Typ LKW Cabines pour montage mural modèle LKW

**Tiefe  
Profondeur 400 mm**

Höhe haut.	Breite, 1-flügelige Türe Largeur, porte à 1 battant			Breite, 2-flügelige Türe Largeur, porte à 2 battants			
	600	800	1000	1200	1400	1600	1800
600	LKW 60-60-40 2906801 27 kg	LKW 80-60-40 2906821 33 kg	LKW 100-60-40 2906841 39 kg	LKW 120-60-40 2906861 45 kg	LKW 140-60-40 2906881 50.5 kg	LKW 160-60-40 2906901 56.5 kg	LKW 180-60-40 2906921 62.5 kg
800	LKW 60-80-40 2906803 32.5 kg	LKW 80-80-40 2906823 39.5 kg	LKW 100-80-40 2906843 56.5 kg	LKW 120-80-40 2906863 53.5 kg	LKW 140-80-40 2906883 61 kg	LKW 160-80-40 2906903 68 kg	LKW 180-80-40 2906923 75 kg
1000	LKW 60-100-40 2906805 38 kg	LKW 80-100-40 2906825 46.5 kg	LKW 100-100-40 2906845 54.5 kg	LKW 120-100-40 2906865 62.5 kg	LKW 140-100-40 2906885 71 kg	LKW 160-100-40 2906905 79 kg	LKW 180-100-40 2906925 87.5 kg
1200	LKW 60-120-40 2906807 43.5 kg	LKW 80-120-40 2906827 53 kg	LKW 100-120-40 2906847 62.5 kg	LKW 120-120-40 2906867 71.5 kg	LKW 140-120-40 2906887 81 kg	LKW 160-120-40 2906907 90 kg	LKW 180-120-40 2906927 99.5 kg
1400	LKW 60-140-40 2906809 49 kg	LKW 80-140-40 2906829 59 kg	LKW 100-140-40 2906849 70 kg	LKW 120-140-40 2906869 80.5 kg	LKW 140-140-40 2906889 91 kg	LKW 160-140-40 2906909 101.5 kg	LKW 180-140-40 2906929 112 kg

**Tiefe  
Profondeur 500 mm**

Höhe haut.	Breite, 1-flügelige Türe Largeur, porte à 1 battant			Breite, 2-flügelige Türe Largeur, porte à 2 battants			
	600	800	1000	1200	1400	1600	1800
600	LKW 60-60-50 2906941 30 kg	LKW 80-60-50 2906961 36.5 kg	LKW 100-60-50 2906981 43 kg	LKW 120-60-50 2907001 49.5 kg	LKW 140-60-50 2907021 55.5 kg	LKW 160-60-50 2907041 62 kg	LKW 180-60-50 2907061 68.5 kg
800	LKW 60-80-50 2906943 36.5 kg	LKW 80-80-50 2906963 44 kg	LKW 100-80-50 2906983 51.5 kg	LKW 120-80-50 2907003 59 kg	LKW 140-80-50 2907023 66.5 kg	LKW 160-80-50 2907043 73.5 kg	LKW 180-80-50 2907063 81 kg
1000	LKW 60-100-50 2906945 42.5 kg	LKW 80-100-50 2906965 51 kg	LKW 100-100-50 2906985 59.5 kg	LKW 120-100-50 2907005 68.5 kg	LKW 140-100-50 2907025 77 kg	LKW 160-100-50 2907045 85.5 kg	LKW 180-100-50 2907065 94 kg
1200	LKW 60-120-50 2906947 48.5 kg	LKW 80-120-50 2906967 58.5 kg	LKW 100-120-50 2906987 68 kg	LKW 120-120-50 2907007 78 kg	LKW 140-120-50 2907027 87.5 kg	LKW 160-120-50 2907047 97.5 kg	LKW 180-120-50 2907067 107 kg
1400	LKW 60-140-50 2906949 55 kg	LKW 80-140-50 2906969 65.5 kg	LKW 100-140-50 2906989 76.5 kg	LKW 120-140-50 2907009 87.5 kg	LKW 140-140-50 2907029 98 kg	LKW 160-140-50 2907049 109 kg	LKW 180-140-50 2907069 120 kg

# Masse LKM

## Dimensions LKM

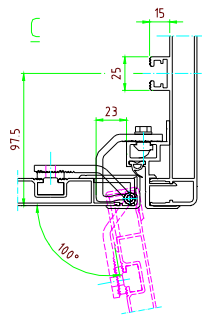
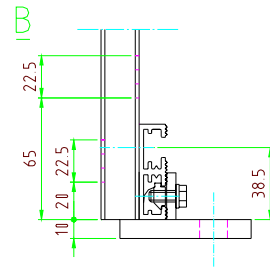
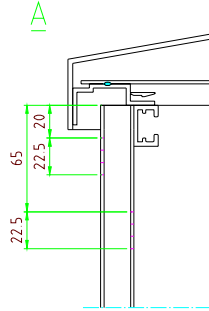
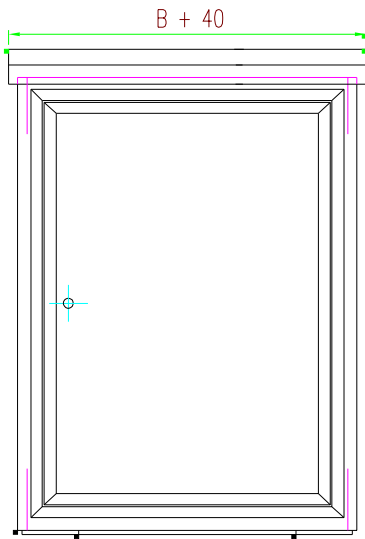

Tiefe Profondeur	R
300	57
350	62
400	66
500	75
600	84
700	93
800	102
1000	120

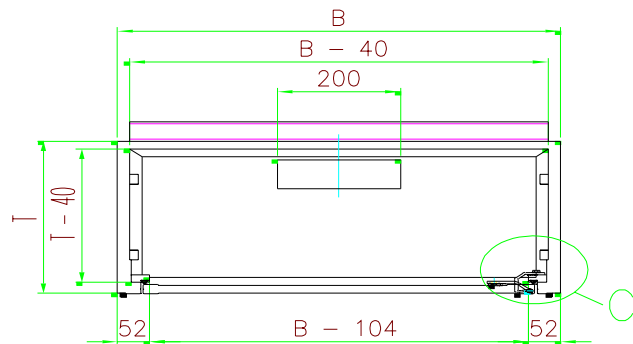
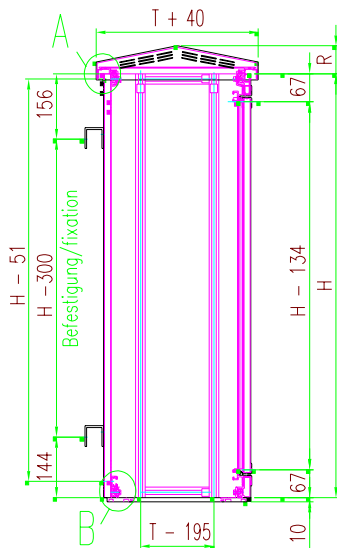

### Wichtigste Masse

Lichtmass Türe	H	-134 mm
	B	-104 mm
Lichtmass zwischen den integrierten Vertikalschienen	B	-70 mm
Kabineninnenmasse	B	-40 mm
	T	-40 mm
Einbauschiene	B	-85 mm
Lichtmass Tiefe	T	-67,5 mm

Das Lochbild für die Bridenbefestigung ändert sich mit dem Mastdurchmesser und den verwendeten Briden (Typen LMB/LPMB).

Bei Bestellung Masttyp und  $\varnothing$  Mast angeben.

### Principales cotes

Ouverture de porte	H	-134 mm
	B	-104 mm
Entre-axes des rails C intégrés	B	-70 mm
Dimensions intérieures	B	-40 mm
	T	-40 mm
Rails de montage	B	-85 mm
Profondeur utile	T	-67,5 mm

La configuration du perçage pour brides de fixation varie selon le diamètre du mât et des brides utilisées (Types LMB/LPMB).

Indiquez le type de mât et son diamètre lors de votre commande.

# LKM Standardausführung LKM Exécution standard

## Beschreibung

Kabine in Elementbauweise aus Aluminium-Doppelwandprofilen mit Giebeldach (Dach und Wände belüftet) für Montage an Masten und Säulen. Kabinenboden Alu-Blech mit Kabeleinführungs-Öffnungen. Ausgerüstet mit 2 U-Profilen für die Befestigung mit Briden am Mast (Briden separat bestellen). Wahlweise mit Pult- oder Flachdach.



## Description

Cabine modulaire en profilés d'aluminium à doubles parois et toit à pans (toit et parois aérés) pour montage sur mâts et piliers. Avec rails C incorporés dans les parois de la cabine, plaque alu d'introduction de câbles dans le plancher de la cabine. Equipée de 2 profilés en U pour la fixation au mât au moyen de brides (commander les brides séparément). Au choix toit pupitre ou plat.



## Standardausführung

### Türen

Bis Kabinenbreite 1'000 mm einflügelig, ab 1'100 mm zweiflügelig, Türflügel demontierbar, Türscharnier verstellbar, Öffnungswinkel 100°, mit Arretierung, rechts gebandet (Umbandung möglich).

### Schliessung

Bis Türhöhe 1'000 mm KABA-Zylinder und Riegel, ab 1'100 mm mit Stangenschloss. Türarretierung WEPEWE.

### Schutzart

IP 54

### Beschichtung

Innen und aussen polyesterpulverbeschichtet, eingebrannt bei 200°C, RAL 7032 (kieselgrau)

## Exécution standard

### Portes

Jusqu'à une largeur de cabine de 1'000 mm à un battant, à partir de 1'100 mm à deux battants, démontables, charnières de porte amovibles, angle d'ouverture 100°, avec arrêt.

### Fermeture

Jusqu'à une hauteur de porte de 1'000 mm, cylindre KABA à languette, dès 1'100 mm avec crémone.

### Type de protection

IP 54

### Revêtement

Intérieur et extérieur revêtus de poudre de polyester, recuit à 200°C, RAL 7032 (gris silex)

# Wandkabinen Typ LKM

## Cabines pour montage sur mâts modèle LKM

### Tiefe Profondeur 300 mm

Höhe haut.	Breite, 1-flüglige Türe Largeur, porte à 1 battant			Breite, 2-flüglige Türe Largeur, porte à 2 battants		
	600	800	1000	1200	1400	1600
600	LKM 60-60-30 2907341 25.5 kg	LKM 80-60-30 2907369 32 kg	LKM 100-60-30 2907397 38 kg	LKM 120-60-30 2907425 44.5 kg	LKM 140-60-30 2907453 51 kg	LKM 160-60-30 2907481 57 kg
800	LKM 60-80-30 2907343 30.5 kg	LKM 80-80-30 2907371 38 kg	LKM 100-80-30 2907399 45.5 kg	LKM 120-80-30 2907427 53 kg	LKM 140-80-30 2907455 60.5 kg	LKM 160-80-30 2907483 68 kg
1000	LKM 60-100-30 2907345 35.5 kg	LKM 80-100-30 2907373 44 kg	LKM 100-100-30 2907401 53 kg	LKM 120-100-30 2907429 61.5 kg	LKM 140-100-30 2907457 70 kg	LKM 160-100-30 2907485 78.5 kg
1200	LKM 60-120-30 2907347 40.5 kg	LKM 80-120-30 2907375 50.5 kg	LKM 100-120-30 2907403 60 kg	LKM 120-120-30 2907431 69.5 kg	LKM 140-120-30 2907459 79.5 kg	LKM 160-120-30 2907487 89 kg
1400	LKM 60-140-30 2907349 45.5 kg	LKM 80-140-30 2907377 56.5 kg	LKM 100-140-30 2907405 67.5 kg	LKM 120-140-30 2907433 78 kg	LKM 140-140-30 2907461 89 kg	LKM 160-140-30 2907489 99.5 kg
1600	LKM 60-160-30 2907351 51 kg	LKM 80-160-30 2907379 62.5 kg	LKM 100-160-30 2907407 74.5 kg	LKM 120-160-30 2907435 86.5 kg	LKM 140-160-30 2907463 98.5 kg	LKM 160-160-30 2907491 110.5 kg

### Tiefe Profondeur 350 mm

Höhe haut.	Breite, 1-flüglige Türe Largeur, porte à 1 battant			Breite, 2-flüglige Türe Largeur, porte à 2 battants		
	600	800	1000	1200	1400	1600
600	LKM 60-60-35 2907537 27.5 kg	LKM 80-60-35 2907565 34 kg	LKM 100-60-35 2907593 40.5 kg	LKM 120-60-35 2907621 47 kg	LKM 140-60-35 2907633 53.5 kg	LKM 160-60-35 2907649 60 kg
800	LKM 60-80-35 2907539 32.5 kg	LKM 80-80-35 2907567 40 kg	LKM 100-80-35 2907595 48 kg	LKM 120-80-35 2907623 55.5 kg	LKM 140-80-35 2907635 63 kg	LKM 160-80-35 2907651 70.5 kg
1000	LKM 60-100-35 2907541 38 kg	LKM 80-100-35 2907569 46.5 kg	LKM 100-100-35 2907597 55.5 kg	LKM 120-100-35 2907625 64 kg	LKM 140-100-35 2907637 73 kg	LKM 160-100-35 2907653 81.5 kg
1200	LKM 60-120-35 2907543 43 kg	LKM 80-120-35 2907571 53 kg	LKM 100-120-35 2907599 63 kg	LKM 120-120-35 2907627 73 kg	LKM 140-120-35 2907639 82.5 kg	LKM 160-120-35 2907655 92.5 kg
1400	LKM 60-140-35 2907545 48.5 kg	LKM 80-140-35 2907573 59.5 kg	LKM 100-140-35 2907601 70.5 kg	LKM 120-140-35 2907629 81.5 kg	LKM 140-140-35 2907641 92.5 kg	LKM 160-140-35 2907657 103.5 kg
1600	LKM 60-160-35 2907547 54 kg	LKM 80-160-35 2907575 66 kg	LKM 100-160-35 2907603 78 kg	LKM 120-160-35 2907631 90 kg	LKM 140-160-35 2907643 102.5 kg	LKM 160-160-35 2907659 114.5 kg

# Wandkabinen Typ LKM

## Cabines pour montage sur mâts modèle LKM

**Tiefe  
Profondeur 400 mm**

Höhe haut.	Breite, 1-flügelige Türe Largeur, porte à 1 battant			Breite, 2-flügelige Türe Largeur, porte à 2 battants		
	600	800	1000	1200	1400	1600
600	LKM 60-60-40 2907661 29 kg	LKM 80-60-40 2907677 35.5 kg	LKM 100-60-40 2907689 42.5 kg	LKM 120-60-40 2907717 49 kg	LKM 140-60-40 2907745 55.5 kg	LKM 160-60-40 2907773 62.5 kg
800	LKM 60-80-40 2907663 34.5 kg	LKM 80-80-40 2907679 42.5 kg	LKM 100-80-40 2907691 50 kg	LKM 120-80-40 2907719 58 kg	LKM 140-80-40 2907747 66 kg	LKM 160-80-40 2907775 73.5 kg
1000	LKM 60-100-40 2907665 40 kg	LKM 80-100-40 2907681 49 kg	LKM 100-100-40 2907693 58 kg	LKM 120-100-40 2907721 67 kg	LKM 140-100-40 2907749 76 kg	LKM 160-100-40 2907777 85 kg
1200	LKM 60-120-40 2907667 46 kg	LKM 80-120-40 2907683 56 kg	LKM 100-120-40 2907695 66 kg	LKM 120-120-40 2907723 76 kg	LKM 140-120-40 2907751 86 kg	LKM 160-120-40 2907779 96 kg
1400	LKM 60-140-40 2907669 51.5 kg	LKM 80-140-40 2907685 62.5 kg	LKM 100-140-40 2907697 73.5 kg	LKM 120-140-40 2907725 85 kg	LKM 140-140-40 2907753 96 kg	LKM 160-140-40 2907781 107 kg
1600	LKM 60-160-40 2907671 57 kg	LKM 80-160-40 2907687 69.5 kg	LKM 100-160-40 2907699 81.5 kg	LKM 120-160-40 2907727 94 kg	LKM 140-160-40 2907755 106 kg	LKM 160-160-40 2907783 118.5 kg

**Tiefe  
Profondeur 500 mm**

Höhe haut.	Breite, 1-flügelige Türe Largeur, porte à 1 battant			Breite, 2-flügelige Türe Largeur, porte à 2 battants		
	600	800	1000	1200	1400	1600
600	LKM 60-60-50 2907829 32.5 kg	LKM 80-60-50 2907857 39.5 kg	LKM 100-60-50 2907885 46.5 kg	LKM 120-60-50 2907913 53.5 kg	LKM 140-60-50 2907941 60.5 kg	LKM 160-60-50 2907969 67.5 kg
800	LKM 60-80-50 2907831 38.5 kg	LKM 80-80-50 2907859 46.5 kg	LKM 100-80-50 2907887 55 kg	LKM 120-80-50 2907915 63 kg	LKM 140-80-50 2907943 71 kg	LKM 160-80-50 2907971 79.5 kg
1000	LKM 60-100-50 2907833 44.5 kg	LKM 80-100-50 2907861 54 kg	LKM 100-100-50 2907889 63.5 kg	LKM 120-100-50 2907917 72.5 kg	LKM 140-100-50 2907945 82 kg	LKM 160-100-50 2907973 91 kg
1200	LKM 60-120-50 2907835 51 kg	LKM 80-120-50 2907863 61 kg	LKM 100-120-50 2907891 71.5 kg	LKM 120-120-50 2907919 82 kg	LKM 140-120-50 2907947 92.5 kg	LKM 160-120-50 2907975 103 kg
1400	LKM 60-140-50 2907837 57 kg	LKM 80-140-50 2907865 68.5 kg	LKM 100-140-50 2907893 80 kg	LKM 120-140-50 2907921 91.5 kg	LKM 140-140-50 2907949 103 kg	LKM 160-140-50 2907977 114.5 kg
1600	LKM 60-160-50 2907839 63 kg	LKM 80-160-50 2907867 76 kg	LKM 100-160-50 2907895 88.5 kg	LKM 120-160-50 2907923 101 kg	LKM 140-160-50 2907951 114 kg	LKM 160-160-50 2907979 126.5 kg

## LKS/LKSA/LKE/LKEZ mit zweiflügliger Türe avec porte à 2 battants

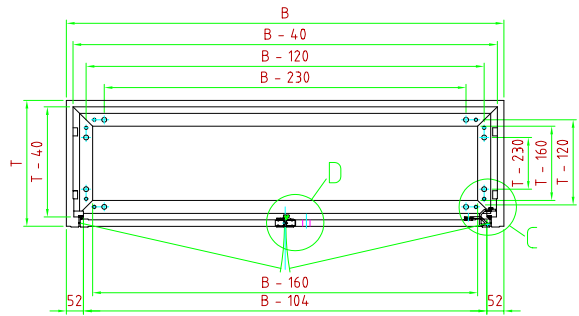
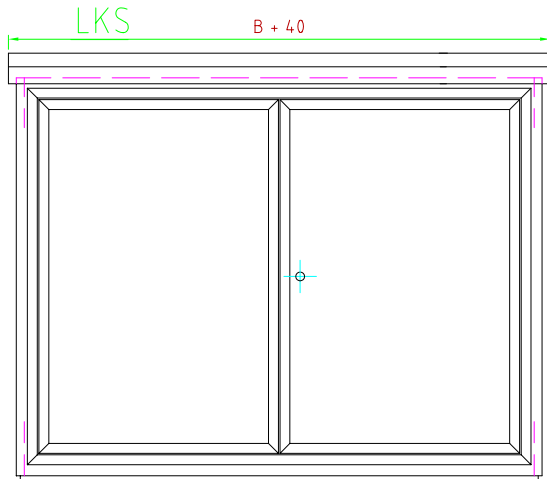

## LKW mit zweiflügliger Türe avec porte à 2 battants

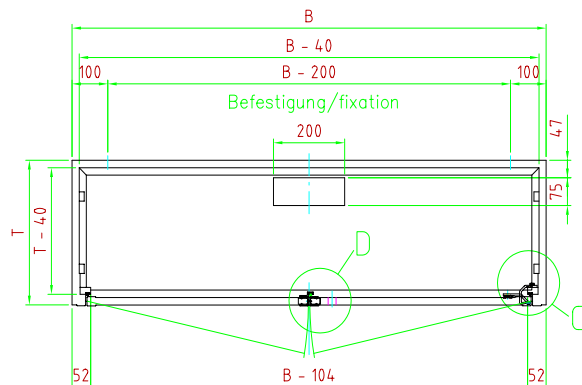
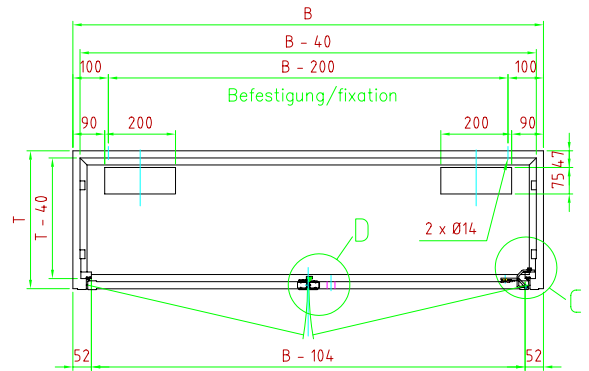
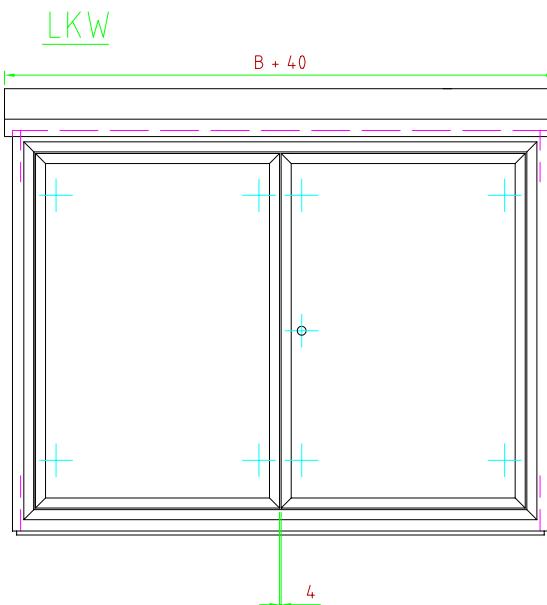

**LKM  
mit zweiflügliger Türe  
avec porte à 2 battants**

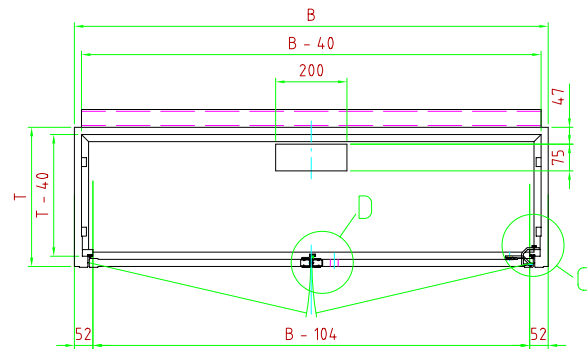
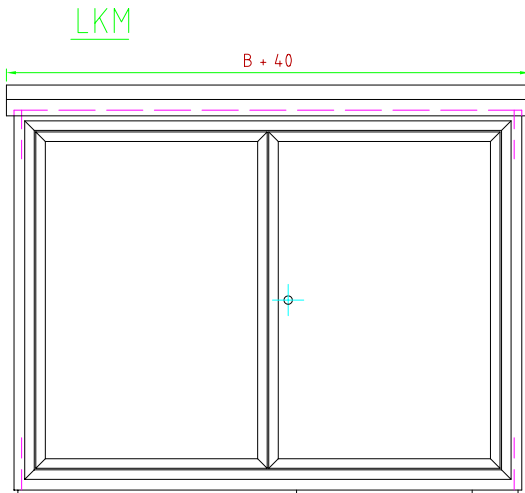

**LKS/LKSA/LKE/LKEZ/LKW/LKM  
Detail D bei zweiflügliger Türe  
Détail D pour porte à 2 battants**

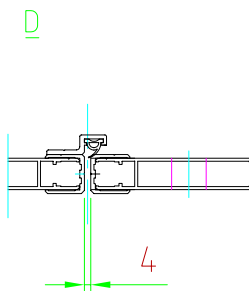

## Sonderausführungen Exécutions spéciales

### ➤ **Kabinensondermasse nach Wunsch**

#### ➤ **Türen**

- Zusätzlich eingebaute Türen in der Seitenwand/Rückwand.
- Zweiteilige Türen bei Kabinenbreite unter 1'100 mm.
- Kleine Servicetüre in Standard-Türflügel eingebaut.
- Türe mit Glaseinsatz



Kabeleinführung seitlich  
Entrée de câbles latérale

#### **Türarretierung**

- Türarretierung für 180° Türöffnung.
- Türarretierung mit Rasterwinkel.



Schwenkhebelgriff  
Poignée pivotante

#### **Schlösser**

- Mit Schwenkhebelgriff für KABA, Euro Zylinder (Mit 1 oder 2 Zylinder).
- PTT Kastenschloss ohne Türgriff für Kaba-Zylinder 1514, 10 mm verlängert.



Türarretierung mit  
Erdungsband  
Arrêt de porte avec  
mise à terre

#### **Türscharniere**

- Türscharniere aussen (für 180° Öffnung).

### ➤ **Zusätzliche Kabinenoptionen**

- Mittelpfosten fest/demontierbar.
- Trennwand aus Blech/Aluminiumdoppelwandprofil.
- Bodenblech 2 mm, fest in Bodenrahmen eingebaut.
- Bodenblech auf Bodenrahmen aufgesetzt.
- Ausschnitte in diversen Grössen.
- Gasdichte Durchführungen.
- Eingebaute Wetterschutzgitter 20x20/30x30 cm.
- Eingebaute Kiemenblech mit Filtermatte.
- Eingebaute Ventilatoren in diversen Grössen, für Dach- oder Seitenwandmontage.
- Eingebauter Baustromanschluss in Seitenwand, Rückwand oder Türe.
- Gasdichter Batterieraum.
- Auf Wunsch RAL-Farben (Muster).
- Begehbarer Boden.



Türarretierung Rasterwinkel  
Arrêt de porte équerre



Stangenschloss innen  
Serrure intérieure à  
cramone

## Sonderausführungen Exécutions spéciales



Wetterschutzgitter innen  
Jalousie intérieure



Wetterschutzgitter aussen  
Jalousie extérieure



Schienenrost  
Grille de montage



Türarretierung mit WEPEWE  
Arrêt de porte WEPEWE



Lüftungslöcher im Dach-  
innenblech  
Tous d'aération dans la  
tôle intérieure du toit.

### ➤ **Dimensions spéciales selon désir**

#### ➤ **Portes**

- Portes supplémentaires dans parois latérale / arrière.
- Porte à 2 battants pour largeur de cabine inférieure à 1'100 mm.
- Petite porte de service dans un battant de porte standard.
- Porte vitrée.

#### **Arrêt de porte**

- Ouverture de porte 180°
- Arrêt de porte (équerre).

#### **Serrures**

- Avec pignée pivotante pour cylindres KABA, Euro (avec 1 ou 2 cylindres).
- Serrure PTT sans poignée pour cylindre KABA 1514 avec rallonge 10 mm.

#### **Charnières**

- Charnières extérieures (ouverture 180°).

### ➤ **Options supplémentaires**

- Montant central fixe / amovible.
- Paroi de séparation en tôle / profilé doubles parois alu.
- Tôle de fond alu 2 mm fixe sur le cadre de base.
- Tôle de fond posée sur le cadre de base.
- Découpes dans différentes dimensions.
- Passages étanches au gaz.
- Jalousie 20 x 20 cm/ 30 x 30 cm.
- Jalousie avec filtre.
- Ventilateurs dans différentes grandeurs pour montage dans le toit ou sur une paroi latérale.
- Ouverture pour câbles provisoires dans paroi latérale, arrière ou porte.
- Compartiment batteries étanche.
- Couleurs selon RAL selon échantillon.
- Plancher.

## Zubehör Accessoires

- Schematasche
- Lampen
- Türkontakt
- Heizung
- Thermostat
- 19" Festeinbau
- 19" Schwenkrahmen
- Tablare
- Lochblech an Rückwand
- Schienen an Rückwand
- Montageplatte an Rückwand
- Stahlrahmen



- Poche à schèmes
- Lampes
- Contact de porte
- Chauffage
- Thermostat
- Montants 19" fixes
- Cadre pivotant 19"
- Tablar
- Tôle perforée sur paroi arrière
- Rails sur paroi arrière
- Plaque de montage sur paroi arrière
- Cadre en acier



Normschienen und Normteile  
finden Sie im separaten Prospekt.

Rails et pièces normalisés dans  
prospectus séparé.

**Letrona AG**  
Schulstrasse 22  
CH-9504 Friltschen  
Tel.: +41(0)71 654 64 64  
Fax: +41(0)71 654 64 65

Email: [info@letrona.ch](mailto:info@letrona.ch)  
[www.letrona.ch](http://www.letrona.ch)